



COC8H31Z
EOC8H31Z
LOC8H31X

CS Návod k použití | **Parní trouba**

2

SK Návod na používanie | **Parná rúra**

32



Vítá vás Electrolux! Děkujeme vám, že jste si vybrali náš spotřebič.



Rady k používání, brožury, poradce při potížích a informace o servisu a opravách získáte na:

www.electrolux.com/support

Změny vyhrazeny.

OBSAH

1. BEZPEČNOSTNÍ INFORMACE.....	2
2. BEZPEČNOSTNÍ POKYNY	4
3. INSTALACE.....	7
4. POPIS SPOTŘEBIČE.....	9
5. OVLÁDACÍ PANEL.....	9
6. PŘED PRVNÍM POUŽITÍM.....	11
7. DENNÍ POUŽÍVÁNÍ.....	11
8. FUNKCE HODIN.....	17
9. AUTOMATICKÉ PROGRAMY.....	18
10. POUŽITÍ PŘÍSLUŠENSTVÍ.....	19
11. DOPLŇKOVÉ FUNKCE.....	21
12. TIPY A RADY.....	23
13. ČIŠTĚNÍ A ÚDRŽBA.....	26
14. ODSTRAŇOVÁNÍ ZÁVAD.....	29
15. ENERGETICKÁ ÚČINNOST.....	30
16. POZNÁMKY K OCHRANĚ ŽIVOTNÍHO PROSTŘEDÍ.....	31

1. ⚠ BEZPEČNOSTNÍ INFORMACE

Tento návod si pečlivě přečtete ještě před instalací spotřebiče a jeho prvním použitím. Výrobce nenese odpovědnost za žádný úraz ani škodu v důsledku nesprávné instalace nebo použití. Návod k použití vždy uchovávejte na bezpečném a přístupném místě pro jeho budoucí použití.

1.1 Bezpečnost dětí a zranitelných osob

- Tento spotřebič smí používat děti starší osmi let nebo osoby se sníženými fyzickými, smyslovými nebo duševními schopnostmi nebo osoby bez patřičných zkušeností a znalostí, pouze pokud tak činí pod dozorem nebo obdrželi instrukce týkající se bezpečného provozu spotřebiče, a pokud rozumí rizikům spojeným s provozem spotřebiče. Děti mladší osmi let a osoby s rozsáhlým a komplexním

postižením bez stálého dozoru udržujte z dosahu spotřebiče.

- Zabraňte dětem, aby si hrály se spotřebičem .
- Všechny obaly uschovejte mimo dosah dětí a řádně je zlikvidujte.
- VAROVÁNÍ: Spotřebič a jeho přístupné části se při použití zahřívají na vysokou teplotu. Během používání a chladnutí udržujte spotřebič mimo dosah dětí a domácích zvířat.
- Je-li spotřebič vybaven dětskou bezpečnostní pojistkou, doporučuje se ji aktivovat.
- Čištění a uživatelskou údržbu spotřebiče by neměly provádět děti bez dozoru.

1.2 Všeobecné bezpečnostní informace

- Spotřebič je určen výhradně pro přípravu jídel.
- Tento spotřebič je určen k běžnému domácímu použití ve vnitřních prostorách.
- Tento spotřebič lze používat v kancelářích, hotelových pokojích, motelech, agropenzionech a v podobných ubytovacích zařízeních, kde využití nepřesahuje (průměrnou) úroveň využití v domácnosti.
- Tento spotřebič smí instalovat a výměnu kabelu provádět jen kvalifikovaná osoba.
- Nepoužívejte spotřebič, dokud není nainstalován do vestavné konstrukce.
- Před prováděním jakékoli údržby vždy spotřebič odpojte od napájení.
- Je-li napájecí kabel poškozený, smí ho vyměnit pouze výrobce, autorizované servisní středisko nebo osoby s podobnou příslušnou kvalifikací. Jinak by mohlo dojít k úrazu elektrickým proudem.
- VAROVÁNÍ: Před výměnou žárovky se ujistěte, že je spotřebič vypnutý, abyste zabránili možnému úrazu elektrickým proudem.

- **VAROVÁNÍ:** Spotřebič a jeho přístupné části se při použití zahřívají na vysokou teplotu. Nedotýkejte se topných článků ani vnitřních ploch spotřebiče.
- Při vkládání nebo vyjímání příslušenství či nádobí vždy používejte kuchyňské chňapky.
- Používejte pouze pečicí sondu doporučenou k tomuto spotřebiči.
- Chcete-li odstranit drážky na rošty, vytáhněte z bočních stěn nejdřív jejich přední část a poté zadní část. Drážky na rošty nainstalujte stejným postupem v opačném pořadí.
- K čištění spotřebiče nepoužívejte čisticí zařízení na páru.
- K čištění skleněných dvířek nepoužívejte drsné čisticí prostředky nebo ostré kovové škrabky. Mohly by poškrábat povrch, což by mohlo následně vést k rozbití skla.

2. BEZPEČNOSTNÍ POKYNY

2.1 Instalace

VAROVÁNÍ!

Tento spotřebič smí instalovat jen kvalifikovaná osoba.

- Odstraňte veškerý obalový materiál.
- Poškozený spotřebič neinstalujte ani nepoužívejte.
- Řiďte se pokyny k instalaci dodanými spolu s tímto spotřebičem.
- Při přemísťování spotřebiče buďte vždy opatrní, protože je těžký. Vždy používejte ochranné rukavice a uzavřenou obuv.
- Netahejte spotřebič za držadlo.
- Spotřebič nainstalujte na bezpečném a vhodném místě, které splňuje požadavky na instalaci.
- Dodržujte minimální vzdálenosti od ostatních spotřebičů a nábytku.
- Před instalací spotřebiče ověřte, zda se jeho dvířka otevírají bez omezení.
- Spotřebič je vybaven elektrickým chladicím systémem. Musí být zapojen do elektrické sítě.

Minimální výška skříňky (minimální výška skříňky pod pracovní deskou)	590 (600) mm
---	--------------

Šířka skříňky	560 mm
Hloubka skříňky	550 (550) mm
Výška přední části spotřebiče	594 mm
Výška zadní části spotřebiče	576 mm
Šířka přední části spotřebiče	595 mm
Šířka zadní části spotřebiče	559 mm
Hloubka spotřebiče	569 mm
Vestavná hloubka spotřebiče	548 mm
Hloubka s otevřenými dvířky	1022 mm
Minimální velikost ventilačního otvoru. Otvor umístěný na spodní zadní straně	560x20 mm
Délka napájecího síťového kabelu. Kabel se nachází v pravém rohu zadní strany	1500 mm
Montážní šrouby	4x25 mm

2.2 Připojení k elektrické síti

VAROVÁNÍ!

Hrozí nebezpečí požáru nebo úrazu elektrickým proudem.

- Veškerá elektrická připojení by měla být provedena kvalifikovaným elektrikářem.
- Spotřebič musí být uzemněn.
- Zkontrolujte, zda údaje na typovém štítku souhlasí s parametry elektrické sítě.
- Vždy používejte správně instalovanou síťovou zásuvku s ochranou proti úrazu elektrickým proudem.
- Nepoužívejte rozbočovací zástrčky ani prodlužovací kabely.
- Dbejte na to, abyste nepoškodili napájecí kabel a síťovou zástrčku. Jestliže potřebujete přívodní kabel vyměnit, musí výměnu provést námi autorizované servisní středisko.
- Síťové kabely se nesmí dotýkat nebo se nacházet v blízkosti dvířek spotřebiče nebo výklenku pod spotřebičem, obzvláště je-li spotřebič v provozu nebo jsou-li dvířka horká.
- Ochrana před úrazem elektrickým proudem u živých či izolovaných částí musí být připevněna tak, aby nešla odstranit bez použití nástrojů.
- Síťovou zástrčku zapojte do síťové zásuvky až na konci instalace spotřebiče. Po instalaci musí zůstat síťová zástrčka nadále dostupná.
- Pokud je síťová zásuvka uvolněná, nezapojte do ní síťovou zástrčku.
- Neodpojujte spotřebič ze zásuvky tahem za kabel. Vždy tahejte za zástrčku.
- Používejte pouze správná izolační zařízení: ochranné vypínače vedení, pojistky (pojistky šroubového typu se musí odstranit z držáku), ochranné zemnicí jističe a stykače.
- Je nutné instalovat vhodný vypínač nebo izolační zařízení k řádnému odpojení všech napájecích vodičů spotřebiče. Toto izolační zařízení musí mít mezeru mezi kontakty alespoň 3 mm širokou.
- Spotřebič se dodává se síťovou zástrčkou a napájecím kabelem.

Typy kabelů vhodné pro instalaci nebo výměnu v Evropě:

H07 RN-F, H05 RN-F, H05 RRF, H05 VV-F, H05 V2V2-F (T90), H05 BB-F

Průřez kabelu viz celkový příkon uvedený na typovém štítku. Také se můžete řídit tabulkou:

Celkový výkon (W)	Průřez kabelu (mm²)
maximálně 1 380	3x0.75
maximálně 2 300	3x1
maximálně 3 680	3x1.5

Uzemňovací kabel (zelený/žlutý kabel) musí být o 2 cm delší než hnědý fázový a modrý nulový kabel.

2.3 Použijte

VAROVÁNÍ!

Hrozí nebezpečí zranění, popálení, úrazu elektrickým proudem či výbuchu.

- Neměňte technické parametry spotřebiče.
- Ujistěte se, že větrací otvory nejsou zablokované.
- Během provozu nenechávejte spotřebič bez dozoru.
- Po každém použití spotřebič vypněte.
- Pokud je spotřebič v provozu, buďte při otevírání jeho dvířek opatrní. Může uniknout horký vzduch.
- Nepoužívejte spotřebič, máte-li vlhké ruce, nebo když je v kontaktu s vodou.
- Na otevřená dvířka netlačte.
- Nepoužívejte spotřebič jako pracovní nebo odkládací plochu.
- Dvířka spotřebiče otevírejte opatrně. Používáte-li přísady obsahující alkohol, může vzniknout směs alkoholu a vzduchu.
- Při otvírání dvířek nesmí být v blízkosti spotřebiče jiskry ani otevřený oheň.
- Vždy používejte sklo a sklenice schválené k zavařování.
- Do spotřebiče, do jeho blízkosti nebo na spotřebič neumistujte hořlavé předměty nebo předměty nasáklé hořlavinami.

VAROVÁNÍ!

Hrozí nebezpečí poškození spotřebiče.

- Aby nedošlo k poškození nebo změnám barvy smaltu:
 - Nepokládejte nádoby ani jiné předměty přímo na dno spotřebiče.
 - Nepokládejte hliníkovou fólii přímo na dno vnitřku spotřebiče.
 - Nenalévejte vodu přímo do horkého spotřebiče.
 - Po dokončení přípravy jídla nenechávejte ve spotřebiči vlhké talíře ani jídlo.
 - Při vkládání nebo vyjímání příslušenství buďte opatrní.
- Barevné změny na smaltovaném povrchu nebo nerezové oceli nemají vliv na výkon spotřebiče.
- Při pečení vláčných moučníků použijte hluboký plech. Ovočné šťávy mohou zanechat trvalé skvrny.
- Vždy vařte se zavřenými dvířky spotřebiče.
- Je-li spotřebič instalován za nábytkovým panelem (např. dvířky), dvířka nábytku nesmí být nikdy zavřená, když je spotřebič v provozu. Za zavřeným nábytkovým panelem může docházet k nárůstu horka a vlhka, což může následně poškodit spotřebič, pouzdro nebo podlahu. Nezavírejte nábytkový panel, dokud spotřebič po použití zcela nevychladne.

2.4 Čištění a údržba

VAROVÁNÍ!

Hrozí nebezpečí poranění, požáru nebo poškození spotřebiče.

- Před údržbou spotřebič vždy vypněte a vytáhněte síťovou zástrčku ze zásuvky.
- Přesvědčte se, že spotřebič už vychladl. Mohlo by dojít k prasknutí skleněných panelů.
- Poškozené skleněné panely okamžitě vyměňte. Kontaktujte autorizované servisní středisko.
- Při snímání dvířek spotřebiče buďte opatrní. Dvířka jsou těžká!

- Spotřebič čistěte pravidelně, abyste zabránili poškození materiálu jeho povrchu.
- Spotřebič čistěte vlhkým měkkým hadrem. Používejte pouze neutrální mycí prostředky. Nepoužívejte prostředky s drsnými částicemi, drátěnky, rozpouštědla nebo kovové předměty.
- Použijete-li sprej do trouby, řiďte se bezpečnostními pokyny uvedenými na jeho balení.

2.5 Vaření v páře

VAROVÁNÍ!

Hrozí nebezpečí popálení a poškození spotřebiče.

- Horká pára může způsobit popálení:
 - Během vaření v páře neotvírejte dvířka spotřebiče.
 - Po ukončení vaření v páře otvírejte dvířka spotřebiče opatrně.

2.6 Vnitřní osvětlení

VAROVÁNÍ!

Nebezpečí úrazu elektrickým proudem.

- Pokud jde o žárovku (žárovky) v tomto spotřebiči a samostatně prodávané náhradní žárovky: Tyto žárovky jsou navrženy tak, aby odolaly extrémním fyzickým podmínkám v domácích spotřebičích, ať už jde o teplotu, vibrace či vlhkost, nebo jsou určeny k signalizaci informací o provozním stavu spotřebiče. Nejsou určeny k použití v jiných spotřebičích a nejsou vhodné k osvětlení místností v domácnosti.
- Tento výrobek obsahuje světelný zdroj s třídou energetické účinnosti G.
- Používejte pouze žárovky se stejnými vlastnostmi.

2.7 Servis

- Je-li nutná oprava spotřebiče, obraťte se na autorizované servisní středisko.
- Používejte pouze originální náhradní díly.

2.8 Likvidace

⚠ VAROVÁNÍ!

Hrozí nebezpečí úrazu či udušení.

- Pro informace ohledně správné likvidace spotřebiče se obraťte na místní úřady.

- Spotřebič odpojte od elektrické sítě.
- Odřízněte síťový kabel v blízkosti spotřebiče a zlikvidujte jej.

3. INSTALACE

⚠ VAROVÁNÍ!

Viz kapitoly o bezpečnosti.

3.1 Vestavba



www.youtube.com/electrolux
www.youtube.com/aeg

How to install your AEG/Electrolux
Oven - Column installation

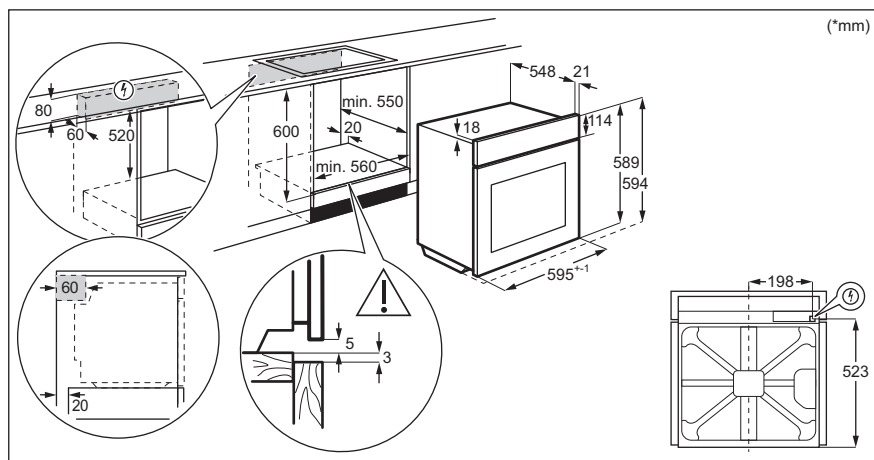

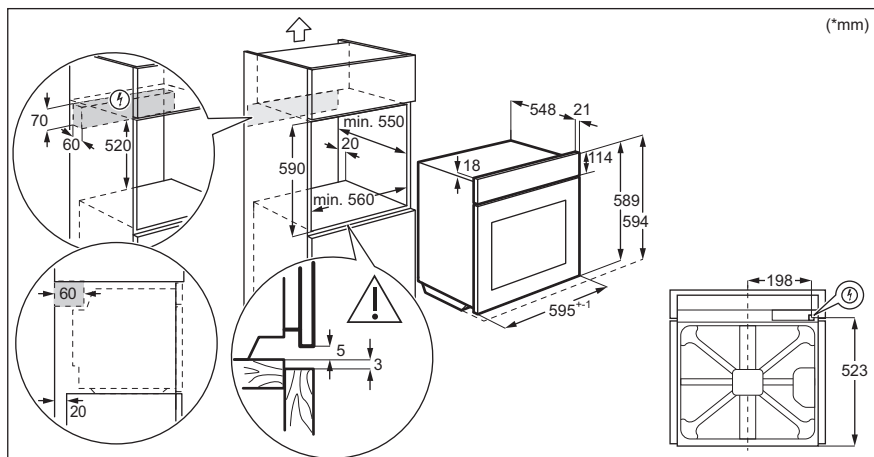

3.2 Připevnění trouby ke skřínce

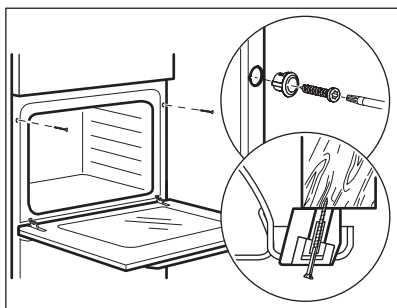

4. POPIS SPOTŘEBIČE

4.1 Celkový pohled

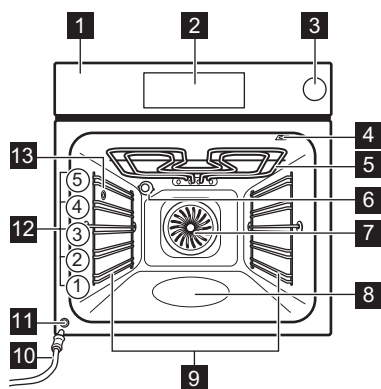

- 1 Ovládací panel
- 2 Displej
- 3 Zásobník na vodu
- 4 Zásuvka pro pečicí sondu
- 5 Topné těleso
- 6 Osvětlení
- 7 Ventilátor
- 8 Vlis vnitřku trouby – Zásobník na čištění vodou
- 9 Zasouvací mřížka, vyjímatelné
- 10 Vypouštěcí hadice
- 11 Ventil pro vypouštění vody
- 12 Polohy mřížky
- 13 Vstup páry

- 9 Zasouvací mřížka, vyjímatelné
- 10 Vypouštěcí hadice
- 11 Ventil pro vypouštění vody
- 12 Polohy mřížky
- 13 Vstup páry

4.2 Příslušenství

- **Tvarovaný rošt**
Pro koláčové formy na pečení – pokrmy, pečené pokrmy, nádobí/nádoby určené na pečení v troubě.
- **Plech na pečení**
Pro vláčné moučníky, pečené potraviny, chléb, velké pečeně, mražená jídla a k zachytávání kapajících tekutin, např. tuku při pečení jídla na tvarovaném roštu.
- **Hluboký pekáč/plech**
K pečení a opékání jídel nebo jako plech na zachytávání tuku.
- **Pečicí sonda**
Slouží k ovládní pečení na základě teploty uvnitř pokrmu.
- **Teleskopické výsuvy**
Pro snazší vkládání a vyjímání plechů a tvarovaného roštu.





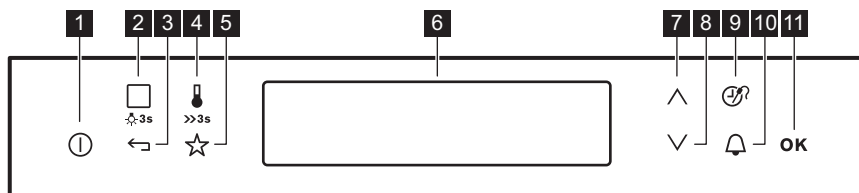





5. OVLÁDACÍ PANEĽ

5.1 Přehled ovládacího panelu



K ovládní trouby používejte senzorová tlačítka.

Senzorové tlačítko	Funkce	Poznámka
1	⓪	ZAP/VYP
		K zapnutí a vypnutí trouby.

Senzorové tlačítko	Funkce	Poznámka
2 	Pečicí funkce nebo Podporované Vaření	Jednou stisknete senzorové tlačítko pro volbu pečicí funkce nebo nabídky: Podporované Vaření. Dalším stisknutím senzorového tlačítka přepnete mezi nabídkami: Pečicí funkce, Podporované Vaření. Chcete-li zapnout nebo vypnout osvětlení, stisknete tlačítko na 3 sekundy.
3 	Zpět	K návratu o jednu úroveň v nabídce. Pro zobrazení hlavní nabídky se dotkněte tlačítka na 3 sekundy.
4 	Volba teploty/ rychlé zahřátí	K nastavení teploty nebo zobrazení aktuální teploty v troubě. Stisknutím tlačítka na 3 sekundy zapnete či vypnete funkci: rychlé zahřátí.
5 	Oblíbené	K uložení a vyvolání vašich oblíbených programů.
6 	Displej	Zobrazí aktuální nastavení trouby.
7 	Nahoru	K posunu v nabídce směrem nahoru.
8 	Dolů	K posunu v nabídce směrem dolů.
9 	Čas a další funkce	K nastavení různých funkcí. Když je spuštěna pečicí funkce, stisknutím příslušného senzorového tlačítka nastavíte časovač nebo funkce: Blokování tlačítek, Oblíbené, Ohřev a uchování teploty, Nastavit a spustit. Můžete změnit také nastavení pečicí sondy.
10 	Minutka	Pro nastavení funkce: Minutka.
11 	OK	K potvrzení volby nebo nastavení.

5.2 Displej

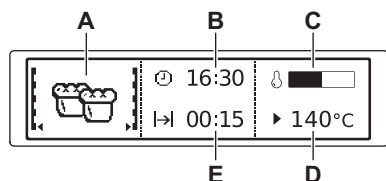

- A. Pečicí funkce
- B. Denní čas
- C. Ukazatel zahřívání
- D. Teplota
- E. Čas trvání / čas ukončení funkce

Ostatní kontrolky na displeji:



Minutka
Funkce je v provozu.



Denní čas
Na displeji se zobrazí aktuální čas.



Trvání
Na displeji se zobrazí čas potřebný k přípravě jídla.





Ukončení
Na displeji se zobrazí oznámení o uplynutí času přípravy.



Teplota
Na displeji se zobrazí teplota.



Časové údaje
Na displeji se zobrazuje, jak dlouho je pečicí funkce v provozu. Čas vynulujete stisknutím  a  současně.

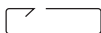

Výpočet
Trouba vypočítá dobu přípravy.



Kontrolka ohřevu
Na displeji se zobrazuje teplota uvnitř trouby.



Kontrolka rychlého ohřevu
Funkce je zapnutá. Zkracuje čas ohřevu.



Automatická váha
Na displeji se zobrazuje, že je zapnutý automatický systém hmotnosti nebo že lze hmotnost změnit.



Ohřev a uchování teploty
Funkce je zapnutá.



6. PŘED PRVNÍM POUŽITÍM

VAROVÁNÍ!

Viz kapitoly o bezpečnosti.

6.1 První připojení



Před prvním použitím musíte nastavit:

- Nastavení jazyka
 - Displej kontrast
 - Displej jas
 - Nastavení denního času
1. Stisknutím  nebo  zadejte hodnotu.
 2. Potvrďte stisknutím **OK**.

6.2 První předehřívání a čištění

Před prvním použitím a kontaktem s potravinami předehřejte prázdný spotřebič. Ze spotřebiče může vycházet nepříjemný

zápach a kouř. Během předehřívání místnost větrejte.



1. Odstraňte ze spotřebiče veškeré příslušenství a vyjímatelné drážky na rošty.
2. Nastavte funkci . Nastavte maximální teplotu. Nechte spotřebič pracovat po dobu 1 h.
3. Nastavte funkci . Nastavte maximální teplotu. Nechte spotřebič pracovat po dobu 15 min.
4. Vypněte spotřebič a počkejte, dokud nevychladne.
5. Spotřebič a příslušenství otřete pouze hadříkem z mikrovlákna namočeným v roztoku teplé vody a šetrného mycího prostředku.
6. Příslušenství a vyjímatelné drážky na rošty vložte zpět do jejich původní polohy.

7. DENNÍ POUŽÍVÁNÍ

VAROVÁNÍ!

Viz kapitoly o bezpečnosti.

7.1 Navigace nabídkami

1. Zapněte troubu.
2. Pomocí  nebo  nastavte možnosti nabídky.
3. Stisknutím **OK** se přesunete do podnabídky nebo potvrdíte nastavení.



Zpět do hlavní nabídky se můžete kdykoli vrátit pomocí .

7.2 Nastavení pečicí funkce

1. Zapněte troubu.
2. Zvolte nabídku: Pečicí funkce.
3. Potvrďte stisknutím **OK**.
4. Zvolte pečicí funkci.
5. Potvrďte stisknutím **OK**.
6. Nastavte teplotu.
7. Potvrďte stisknutím **OK**.

7.3 Nastavení funkce pečení v páře

Kryt zásobníku na vodu se nachází na ovládacím panelu.

VAROVÁNÍ!

Používejte pouze studenou kohoutkovou vodu. Nepoužívejte filtrovanou (demineralizovanou) nebo destilovanou vodu. Nepoužívejte jiné tekutiny. Do zásobníku na vodu nenalévejte hořlavé či alkoholické tekutiny.

1. Stisknutím krytu zásobníku na vodu ho otevřete.
2. Zásobník na vodu naplňte 900 ml vody. Množství vody postačuje přibližně na 55–60 minut.
3. Zatlačte zásobník na vodu do původní polohy.
4. Zapněte troubu.
5. Nastavte funkci pečení v páře a teplotu. Můžete také nastavit: Trvání |→|/ Ukončení →|.



Když je generátor páry prázdný, zazní zvukový signál.

Na konci doby pečení zazní zvukový signál.

6. troubu vypněte.
7. Po dokončení vaření v páře vylijte zásobník na vodu. Viz čisticí funkce: Vyprázdnění zásobníku.

POZOR!

Trouba je horká. Hrozí nebezpečí popálení. Při vyprazdňování zásobníku na vodu buďte opatrní.

8. Po pečení v páře může docházet ke srážení páry na dně vnitřku trouby. Dno vnitřku trouby vždy po vychladnutí trouby vysušte.

Nechte troubu zcela vyschnout s otevřenými dvířky.

VAROVÁNÍ!

Po každém použití vaření v páře počkejte minimálně 60 minut, aby z ventilu pro vypouštění vody nemohla vytékat horká voda.

7.4 Kontrolka prázdného zásobníku na vodu

Na displeji se zobrazuje: Nedostatek vody a zazní zvukový signál, když je zásobník prázdný a je třeba jej doplnit.

Další informace naleznete v části „Denní používání“, Nastavení funkce pečení v páře.

7.5 Kontrolka plného zásobníku na vodu

Když se na displeji zobrazí: Nádržka na vodu je plná, můžete používat vaření v páře.

Když je zásobník na vodu plný, zazní zvukový signál.



Jestliže do zásobníku nalijete příliš mnoho vody, přebytečná voda se vylije bezpečnostní výpustí na dno trouby. Vodu odsajte pomocí houbičky nebo hadříku.

7.6 Vyprázdnění zásobníku na vodu

POZOR!

Před vyprázdněním zásobníku na vodu se ujistěte, že je trouba vychladlá.

Po každém vaření v páře vylijte vodu ze zásobníku.

1. Připravte vypouštěcí hadici (C), která je součástí stejného balení jako návod k použití. Spojku (B) nasuňte na jeden konec vypouštěcí hadice.

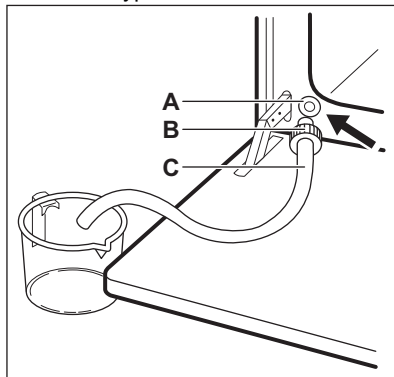

2. Druhý konec vypouštěcí hadice (C) umístíte do nádoby. Umístíte jej níže než vypouštěcí ventil (A).
3. Otevřete dvířka trouby a spojku (B) zasuníte do vypouštěcího ventilu (A).
4. Na spojku při vypouštění zásobníku na vodu neustále tlačte.



Zásobník může obsahovat určité množství vody, když se na displeji zobrazí: Nedostatek vody. Vyčkejte, dokud voda z vypouštěcího ventilu nepřestane vytékat.

5. Když voda přestane vytékat, vytáhněte spojku z ventilu.



Vypuštěnou vodu nepoužívejte pro opětovné naplnění zásobníku.

7.7 Ukazatel zahřívání

Když zapnete pečící funkci, na liště se zobrazí zvyšování teploty. Po dosažení teploty 3krát zazní zvukový signál, lišta zabliká a přestane se zobrazovat.

7.8 Použití: Kontrolka rychlého ohřevu

Tuto funkci použijte před vložením jídla do trouby.

Tato funkce zkracuje dobu zahřívání. U některých funkcí trouby není k dispozici.



»»» – stiskněte a podržte.

7.9 Zbytkové teplo

Po vypnutí trouby se na displeji zobrazuje zbytkové teplo. Toto teplo můžete využít k udržení teploty jídla.

7.10 Přehled nabídek









Hlavní nabídka

Symbol / Položka nabídky	Použití
	Obsahuje seznam pečících funkcí.



Symbol / Položka nabídky	Použití
 Recepty	Obsahuje seznam automatických programů.
 Oblíbené	Obsahuje seznam oblíbených programů pro přípravu jídel vytvořených uživatelem.
 Základní nastavení	Slouží k nastavení konfigurace spotřebiče.
 Speciality	Obsahuje seznam dalších pečících funkcí.
 Podporované Vaření	Obsahuje doporučená nastavení trouby pro široký výběr pokrmů. Zvolte požadovaný pokrm a spusťte proces pečení. Teplota a čas přípravy slouží pouze pro orientaci k dosažení lepších výsledků a lze je upravit. Závisí na receptu, kvalitě a množství použitých přísad.



Podnabídka pro: Základní nastavení

Symbol / Položka nabídky	Popis
 Nastavení denního času	Nastavení aktuálního času na hodinách.
 Časové údaje	Pokud je tato funkce zapnuta, po vypnutí spotřebiče se na displeji zobrazuje aktuální čas.
 rychlé zahřátí	Pokud je tato funkce zapnuta, zkracuje dobu rozehrání.
 Nastavit a spustit	K nastavení funkce a jejímu pozdějšímu spuštění stisknutím libovolného symbolu na ovládacím panelu.
 Ohřev a uchování teploty	Slouží k udržení teploty připraveného jídla po dobu 30 minut po dokončení přípravy.
 Prodloužení doby pečení	Zapne a vypne funkci prodloužení doby pečení.









Symbol / Položka nabídky	Popis
 Displej kontrast	Úprava kontrastu displeje po stupních.
 Displej jas	Úprava jasu displeje po stupních.
 Nastavení jazyka	Nastavení jazyka na displeji.
 Hlasitost zvuk. signalizace	Nastaví hlasitost tónů tlačítek a zvukové signalizace po stupních.
 Tóny tlačítek	Zapne a vypne tóny dotykových tlačítek. Není možné deaktivovat tón dotykového tlačítka Zap / Vyp.
 Alarm/Chybový tón	Aktivuje a deaktivuje bezpečnostní tóny.
 Režim demo	Aktivací / deaktivací kód: 2468.
 Obsluha	Zobrazuje verzi software a konfiguraci.
 Tovární nastavení	Vrátí všechna nastavení na výchozí tovární nastavení.

7.11 Pečicí funkce

Pečicí funkce	Použití
 Právý horký vzduch	K pečení jídel na třech úrovních současně a k sušení potravin. Nastavte teplotu o 20 - 40 °C nižší než při použití funkce: Horní/spodní ohřev.
 Nízká vlhkost	K pečení chleba, velkých kusů masa nebo k ohřevu chlazených a mražených pokrmů.
 Funkce pizzy	K pečení jídel, která vyžadují propečenější a křupavý spodek, na jedné úrovni. Nastavte teplotu o 20 - 40 °C nižší než při použití funkce: Horní/spodní ohřev.

Pečicí funkce	Použití
 Horní/spodní ohřev / Čištění vodou	K pečení a opékání jídel na jedné úrovni trouby. Viz kapitola „Čištění a údržba“, kde naleznete další informace o: Čištění vodou.
 Mražené potraviny	K přípravě polotovarů do křupava, např. hranolek, amerických brambor nebo jarních závitků.
 Gril	Ke grilování tenkých kusů potravin a opékání chleba.
 Turbo gril	K pečení velkých kusů masa nebo drůbeže s kostmi na jedné úrovni. K zapékání a pečení dozlatova.
 Spodní ohřev	K pečení koláčů s křupavým korpusem a zavařování potravin.
 Vlhký horký vzduch	Tato funkce slouží k úspoře energie při pečení. Při použití této funkce se teplota ve vnitřku spotřebiče může lišit od nastavené teploty. Je využito zbytkové teplo. Může dojít ke snížení tepelného výkonu. Další informace naleznete v kapitole „Denní používání“, Poznámky: Vlhký horký vzduch.
 Regenerace	Opakovaný ohřev v páře brání vysychání povrchu jídel. Teplo je rozváděno šetrně a rovnoměrně, což umožňuje obnovu chuti a vůně právě připravených pokrmů. Tuto funkci lze použít k opakovanému ohřevu jídel přímo na talíři. Najednou lze ohřát několik talířů umístěných na různých polohách roštů.

7.12 Speciality

Pečicí funkce	Použití
 Uchovat teplotu	K udržení teploty jídla. Upozorňujeme, že některé pokrmy se mohou i nadále péci a vysoušet, zatímco se udržují teplotu. V případě potřeby pokrmy zakryjte.
 Ohřev talířů	K předehřátí talířů k servírování.
 Zavařování	Chcete-li zavařit zeleninu a ovoce, vložte zavařovací sklenice do plechu na pečení naplněného vodou. Použijte žáruvzdorné sklenice s bajonetovými nebo šroubovacími uzávěry stejné velikosti. Použijte nejnižší polohu roštu.
 Sušení	K sušení krájeného ovoce, zeleniny a hub.
 Kynutí těsta	K urychlení kynutí těsta. Povrch těsta zakryjte, aby nevyсыchalo.
 Nízkoteplotní pečení	K přípravě měkkých a šťavnatých pečení.
 Pečení chleba	Pomocí této funkce můžete připravovat chléb a pečivo s profesionálními výsledky co do křupavosti, barvy a kůrky.
 Rozmrazování	K rozmrazování potravin (zeleniny a ovoce). Doba rozmrazování závisí na množství a velikosti zmražených potravin.
 Gratinované pokrmy	Pro pokrmy jako lasagne nebo zapečené brambory. K zapékání a pečení dozlatoва.

7.13 Poznámky: Vlhký horký vzduch

Tato funkce byla použita ke splnění energetické třídy a požadavků na ekodesign (podle směrnice EU 65/2014 a EU 66/2014). Testy podle normy: IEC/EN 60350-1.

Dvířka trouby by měla být během pečení zavřená, aby nedošlo k přerušení funkce a aby trouba fungovala co nejsporněji.

Pokud používáte tuto funkci, osvětlení se automaticky vypne po 30 sekundách.

Pokyny k pečení najdete v kapitole „Tipy a rady“, Vlhký horký vzduch. Obecná doporučení ohledně úspory energie najdete v kapitole „Energetická účinnost“, Tipy pro úsporu energie.

7.14 Podporované Vaření

Druh jídla: Ryby / mořské plody









Jídlo	
Ryby	Ryba, pečená
	Rybí prsty
	Mražené rybí filé
	Celá menší ryba, grilovaná
	Celá ryba, grilovaná
	Celá ryba, grilovaná 
Celý losos	-

Druh jídla: Drůbež

Jídlo	
Drůbež bez kostí	-
	Kuřecí křídla, čerstvá
	Kuřecí křídla, mražená
Kuře	Kuřecí stehna, čerstvá
	Kuřecí stehna, mražená
	Kuře, dvě půlky

Druh jídla: Maso

Jídlo	
Hovězí	Dušené maso 
	Sekaná

Jídlo	
Hovězí pečeně	Nepropečený
	Nepropečený 
	Středně propečené
	Středně propečené 
	Dobře propečené
Hovězí na skandinávský zp.	Dobře propečené 
	Nepropečený 
	Středně propečené 
	Dobře propečené 
Vepřové	Vepřová žebírka
	Vepř. koleno, předvařené
	Vepřové pečeně
	Vepřová kýta
	Krkovice
	Vepřové plecko
Telecí	Telecí koleno
	Telecí kýta
Jehněčí	Telecí pečeně 
	Jehněčí kýta
	Jehněčí hřbet
Zvěřina	Jehněčí pečeně, střední
	Zajíc
	<ul style="list-style-type: none"> • Zaječí kýta • Zaječí hřbet
	Srnčí/jelení
	<ul style="list-style-type: none"> • Kýta z vysoké zvěře • Hřbet z vysoké zvěře
	Pečená zvěřina 
Kýta ze zvěřiny 	

Druh jídla: Jídlo z trouby

Jídlo	
Mražené lasagne/canneloni	-
Zapékaná zelenina	-
Sladké pokrmy	-
Druh jídla: Pizza / slané koláče	
Jídlo	
Pizza	Pizza, tenká
	Pizza, extra náplň
	Mražená pizza
	Americká mražená pizza
	Chlazená pizza
	Mražená pizza snack
Zapékané bagety	-
Flambovaný dort	-
Švýcarský koláč, pikantní	-
Slaný lotrinský koláč	-
Slaný koláč	-
Druh jídla: Koláče/sušenky	
Jídlo	
Kulatý koláč	-
Koláč s jablečnou vrstvou	-
Piškotový koláč	-
Jablečný koláč	-
Tvarohový koláč, forma	-
Briošky	-
Linecký koláč	-
Ovocný koláč	-
Švýc. koláč, sladký	-
Mandlový koláč	-
Muffin	-
Sladké pečivo	-
Proužky těsta	-

Jídlo	
Krém. zákusky z list. těsta	-
Malé listové pečivo	-
Zákusky	-
Makronky	-
Sušenky z křehkého těsta	-
Vánoční štola	-
Mražený jablečný závin	-
Koláč na plechu	Piškotové těsto Kynuté těsto
Tvarohový koláč, plech	-
Brownies - čokoládové sušenky	-
Piškotová roláda	-
Kynutý koláč	-
Koláč s drobenkou	-
Cukrový koláč	-
Dortový korpus	Dortový korpus z křehkého těsta Dortový korpus z piškotového těsta

Jídlo	
Ovocný koláč	Křehký ovocný koláč Ovocný koláč z piškotového těsta Kynuté těsto

Druh jídla: Bagety/kaiserky

Jídlo	
Pečivo	Pečivo, mražené
Ciabatta	-
Chléb	Věneček Vánočka Nekvašený chléb

Druh jídla: Přílohy

Jídlo	
Hranolky, tenké	-
Hranolky, silné	-
Hranolky, mražené	-
Krokety	-
Americké brambory	-
Opečená bramborová kaše	-



Je-li třeba změnit hmotnost nebo teplotu středu jídla, k nastavení nových hodnot použijte \wedge nebo \vee .

8. FUNKCE HODIN

8.1 Tabulka funkcí hodin

Funkce hodin	Použití
Minutka	K nastavení odpočtu (max. 2 h 30 min). Tato funkce nemá žádný vliv na provoz spotřebiče.
Trvání	Slouží k nastavení délky provozu spotřebiče (max. 23 h 59 min). Není dostupná pro: Pečicí sonda.



Funkce hodin	Použití
Ukončení	Slouží k nastavení času vypnutí pečicí funkce (max. 23 h 59 min). Není dostupná pro: Pečicí sonda.

Pokud nastavíte čas pro funkci hodin, začne se čas odpočítávat po 5sek.

Trvání, Ukončení – před použitím funkcí musíte zadat pečicí funkci a teplotu. Spotřebič se vypne automaticky.

Trvání, Ukončení – funkce můžete použít současně, chcete-li spotřebič později v daném čase automaticky zapnout a vypnout.

8.2 Nastavení funkcí hodin

1. Nastavte pečicí funkci.
2.  – opakovaně mačkejte, dokud se na displeji nezobrazí požadovaná funkce hodin a související symbol.
3. ,  – stisknutím nastavte čas.
4. Stiskněte: OK.

Po uplynutí času zazní zvukový signál. Trouba se vypne. Zvukový signál vypnete stisknutím některého ze senzorových tlačítek.

8.3 Ohřev a uchování teploty

Podmínky pro funkci:

- Nastavená teplota musí být vyšší než 80 °C.
- Funkce: Trvání je nastavena.

Funkce: Ohřev a uchování teploty udržuje připravené jídlo teplé při teplotě 80 °C po dobu 30 minut. Zapne se po dokončení pečení.

Funkci můžete zapnout nebo vypnout v nabídce: Základní nastavení.



1. Zapněte troubu.
2. Zvolte pečicí funkci.
3. Nastavte teplotu vyšší než 80 °C.
4. Opakovaně stiskněte , dokud se na displeji nezobrazí: Ohřev a uchování teploty.
5. Potvrďte stisknutím OK.
Po dokončení funkce zazní zvukový signál.

8.4 Prodloužení doby pečení

Funkce: Prodloužení doby pečení způsobí, že pečicí funkce bude pokračovat i po dokončení funkce Trvání.



Lze použít u všech pečicích funkcí s funkcí Trvání nebo Automatická váha. Nelze použít u pečicích funkcí s pečicí sondou.

1. Po vypršení doby pečení zazní zvukový signál. Stiskněte libovolný symbol. Na displeji se zobrazí hlášení.
2. Stisknutím  funkci zapnete nebo vypnete stisknutím .
3. Nastavte délku funkce.
4. Stiskněte OK.

9. AUTOMATICKÉ PROGRAMY

VAROVÁNÍ!

Viz kapitoly o bezpečnosti.



9.1 Recepty s Automatickým recept

Tato trouba má sadu receptů, které můžete použít. Recepty jsou pevně dané a nelze je změnit.

1. Zapněte troubu.
2. Zvolte nabídku: Recepty. Potvrďte stisknutím OK.
3. Zvolte kategorii a jídlo. Potvrďte stisknutím OK.
4. Zvolte recept. Potvrďte stisknutím OK.

9.2 Podporované Vaření s Automatická váha

Tato funkce automaticky vypočítá dobu přípravy. Abyste funkci mohli použít, musíte zadat hmotnost jídla.

1. Zapněte troubu.
2. Zvolte nabídku: Podporované Vaření. Stiskněte OK.
3. Zvolte pokrm pomocí funkce: Automatická váha. Stiskněte OK.
4. Pomocí  nebo  nastavte hmotnost potravin. Stiskněte OK.
Automatický program se spustí.

5. Hmotnost můžete kdykoli změnit. Stisknutím \wedge nebo \vee změňte hmotnost.

6. Po vypršení času zazní zvukový signál. Chcete-li signál vypnout, stiskněte libovolný symbol.

10. POUŽITÍ PŘÍSLUŠENSTVÍ

VAROVÁNÍ!

Viz kapitoly o bezpečnosti.

10.1 Vkládání příslušenství

Malý zářez nahoře zajišťuje vyšší bezpečnost. Tyto zářezy také fungují jako ochrana proti překlopení. Vysoký okraj kolem roštu slouží jako ochrana proti sklouznutí varných nádob z roštu.

Tvarovaný rošť

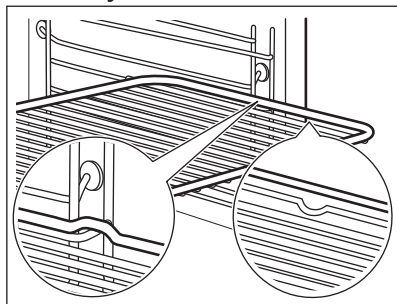

Rošť vložte mezi vodící lišty drážek roštů a ujistěte se, že nožičky směřují dolů.

Plech na pečení / Hluboký pekáč

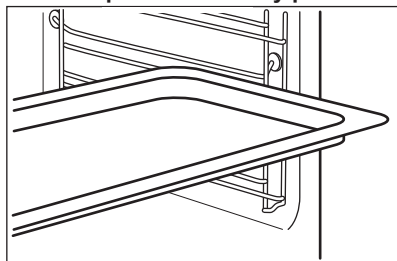

Zasuňte plech mezi drážky zvolené úrovně roštu.

10.2 Pečicí sonda

Pečicí sonda - měří teplotu uvnitř pokrmu. Jakmile teplota pokrmu dosáhne nastavené teploty, trouba se vypne.

Trouba vypočítá přibližný čas konce pečení. Ten závisí na množství pokrmu, pečicí funkci a teplotě.

Nastavte dvě teploty:

- teplotu trouby: minimálně 120 °C,
- teplotu ve středu pokrmu.

Pro dosažení nejlepších výsledků:

- Přísady by měly mít pokojovou teplotu.
- Pečicí sonda - nepoužívejte ji u tekutých pokrmů.
- Pečicí sonda - v průběhu přípravy musí zůstat v pokrmu.

Kategorie potravin: maso, drůbež a ryby

1. Zapněte spotřebič.
2. Zasuňte špičku pečicí sondy do středu masa nebo ryby, pokud možno do nejsilnější části. Ujistěte se, že alespoň 3/4 pečicí sondy jsou vsunuty do pokrmu.
3. Zapojte zástrčku pečicí sondy do zásuvky na boční straně spotřebiče.

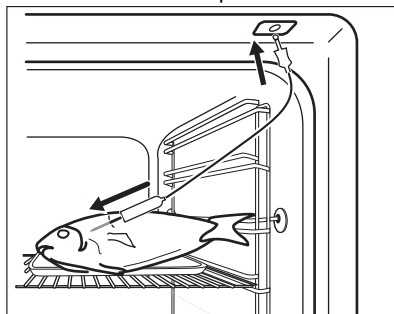

Na displeji se zobrazí symbol pečicí sondy.

4. Pomocí \wedge nebo \vee do pěti sekund nastavte teplotu ve středu pokrmu.

- Nastavte pečicí funkci a v případě potřeby teplotu trouby.
- Změnu teploty ve středu pokrmu provede stisknutím .

Jakmile pokrm dosáhne nastavené teploty, zazní zvukový signál. Spotřebič se automaticky vypne.

- Signál vypnete stisknutím libovolného symbolu.
- Zástrčku pečicí sondy vytáhněte ze zásuvky a pokrm vyjměte ze spotřebiče.

VAROVÁNÍ!

Pečicí sonda může být velmi horká a hrozí nebezpečí popálenin. Při vytahování zástrčky a vyjmutí sondy z pokrmu buďte opatrní.

Druh jídla: dušené jídlo

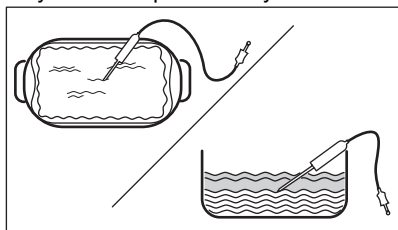

- Zapněte spotřebič.
- Polovinu přísad vložte do zapékací mísy.
- Zasuňte špičku pečicí sondy přesně do středu mísy. Během pečení musí pečicí sonda držet stabilně na jednom místě. Abyste toho dosáhli, použijte pevnou přísadu. Okraj zapékací mísy použijte k podepření silikonové rukojeti pečicí sondy. Špička pečicí sondy by se neměla dotýkat dna zapékací mísy.

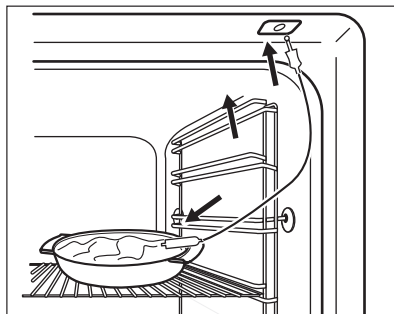

- Pečicí sondu zakryjte zbývajícími přísadami.
- Zapojte zástrčku pečicí sondy do zásuvky na boční stěně trouby.



Na displeji se zobrazí symbol pečicí sondy.

- Pomocí  nebo  do pěti sekund nastavte teplotu ve středu pokrmu.
- Nastavte pečicí funkci a v případě potřeby teplotu trouby.
- Změnu teploty ve středu pokrmu provede stisknutím .

Jakmile pokrm dosáhne nastavené teploty, zazní zvukový signál. Spotřebič se automaticky vypne.

- Signál vypnete stisknutím libovolného symbolu.
- Zástrčku pečicí sondy vytáhněte ze zásuvky a pokrm vyjměte ze spotřebiče.

VAROVÁNÍ!

Pečicí sonda může být velmi horká a hrozí nebezpečí popálenin. Při vytahování zástrčky pečicí sondy a vyjmutí sondy z pokrmu buďte opatrní.

10.3 Parní hrnec pro přípravu v páře



Parní hrnec není dodáván se spotřebičem. Ohledně dalších informací se obraťte na svého místního dodavatele.

Hrnek pro vaření v páře se skládá z:

- tryska pro přímou přípravu v páře,
- hadice trysky pro přípravu v páře,
- víko,
- ocelový rošt,
- skleněná mísa.

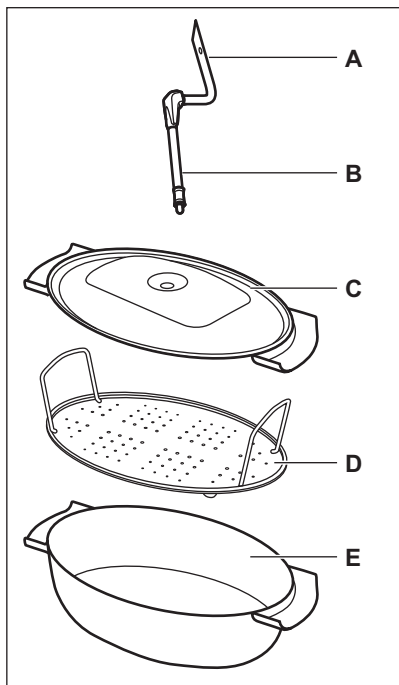

Čeho se vyvarovat:

- pokládejte horký parní hrnec na studené/vlhké povrchy.
- nalévejte studené tekutiny do horkého parního hrnce.
- používejte parní hrnec na horké varné ploše.
- umývejte parní hrnec pomocí drátěnek a abrazivních nebo práškových prostředků.

10.4 Příprava v páře v parním hrnci

1. Pokrm položte na ocelový rošt v parním hrnci a zakryjte ho víkem.
2. Hadici trysky zasuňte do otvoru ve víku.
3. Parní hrnec vložte na druhou úroveň roštu odspodu.
4. Hadici trysky připojte ke vstupu páry. Viz kapitola „Popis spotřebiče“.
5. Nastavte spotřebič na funkci příprava v páře.

10.5 Přímá příprava v páře

Pokrm položte na ocelový rošt v parním hrnci. Přidejte trochu vody. Nepoužívejte víko. Při přípravě velkých porcí masa vložte trysku do pokrmu.

⚠ VAROVÁNÍ!

Během provozu spotřebiče může být tryska horká. Vždy používejte kuchyňské chňapky. Nepoužíváte-li parní funkci, vyjměte trysku ze spotřebiče.

1. Vložte trysku do hadice trysky. Druhý konec připojte ke vstupu páry. Viz kapitola „Popis spotřebiče“.
2. Parní hrnec vložte na první nebo druhou úroveň roštu odspodu. Ujistěte se, že hadice trysky není ucpaná. Trysku udržujte mimo topné těleso.
3. Nastavte spotřebič na funkci příprava v páře.

11. DOPLŇKOVÉ FUNKCE

11.1 Oblíbené

Svá oblíbená nastavení jako doba pečení, teplota nebo pečicí funkce si můžete uložit. Jsou dostupná v nabídce: Oblíbené. Můžete uložit 20 programů.

Uložení programu

1. Zapněte troubu.
2. Zvolte pečicí funkci nebo automatický program.

3. Opakovaně stiskněte , dokud se na displeji neobjeví: ULOŽIT.

4. Potvrďte stisknutím OK.

Na displeji se zobrazí první volná pozice paměti.

5. Potvrďte stisknutím OK.

6. Zadejte název programu.

První písmeno bliká.

7. Stisknutím  nebo  změníte písmeno.

8. Stiskněte OK.

Následující písmeno bliká.

9. V případě potřeby proveďte opět krok 7.

10. Stisknutím a podržením tlačítka **OK** zadání uložíte.

Obsazené pozice paměti můžete přepsat. Když se na displeji zobrazí první volná pozice paměti, stiskněte **∨** nebo **∧** a stisknutím **OK** přepíšete stávající program.

Název programu můžete změnit v nabídce: Změnit název programu..

Spuštění programu

1. Zapněte troubu.
2. Zvolte nabídku: Oblíbené.
3. Potvrďte stisknutím **OK**.
4. Zvolte název svého oblíbeného programu.
5. Potvrďte stisknutím **OK**.

Stisknutím **☆** přejdete přímo do nabídky: Oblíbené.

11.2 Použití funkce Child Lock

Když je tato funkce zapnutá, spotřebič nelze zapnout.

1. **!** – stisknutím zapněte spotřebič.
2. **Ⓜ**, **☆** – současně stiskněte a podržte, dokud se na displeji nezobrazí hlášení .
K vypnutí funkce zopakujte krok 2.

11.3 Blokování tlačítek

Tato funkce brání nechtěné změně pečicí funkce.

1. Zapněte spotřebič.
2. Zadejte pečicí funkci nebo nastavení.
3. **Ⓜ** – stiskněte opakovaně, dokud se na displeji nezobrazí: Blokování tlačítek.
4. Stiskněte **OK**.

Funkci vypnete stisknutím **Ⓜ**. Na displeji se zobrazí hlášení. **Ⓜ** – opakovaně stiskněte. **OK** – stisknutím potvrďte. Když spotřebič vypnete, funkce se vypne také.

11.4 Nastavit a spustit

Tato funkce umožňuje zadat pečicí funkci nebo program a později je použít jediným stisknutím libovolného sensorového tlačítka.

Tuto funkci můžete zapnout nebo vypnout v nabídce: Základní nastavení.



1. Zapněte spotřebič.
2. Nastavte pečicí funkci.
3. **Ⓜ** – stiskněte opakovaně, dokud se na displeji nezobrazí: Trvání.
4. Nastavte čas.
5. **Ⓜ** – stiskněte opakovaně, dokud se na displeji nezobrazí: Nastavit a spustit.
6. Stiskněte **OK**.
7. Stisknutím libovolného symbolu spustíte funkci: Nastavit a spustit. Zadaná pečicí funkce se spustí.

V průběhu pečicí funkce se zobrazuje Blokování tlačítek.

Po dokončení pečicí funkce zazní zvukový signál.

11.5 Automatické vypnutí

Pokud je zapnutá pečicí funkce a neproběhne změna žádných nastavení, spotřebič se z bezpečnostních důvodů po určité době automaticky vypne.

 (°C)	 (h)
30 - 115	12.5
120 - 195	8.5
200 - 245	5.5
250 – maximální	3

Pokud chcete pečicí funkci spustit na dobu delší, než je doba automatického vypnutí, nastavte dobu vaření. Viz kapitola „Funkce hodin“.

Automatické vypnutí nefunguje s funkcemi: osvětlení, Pečicí sonda, Trvání, Ukončení.

11.6 Jas displeje

 **Denní jas:**

- Je aktivní, když je spotřebič zapnutý.

- Aktivuje se na 10 sekund, když během režimu nočního jasu stisknete některé senzorové tlačítko.
- Je aktivní, když je spotřebič vypnutý a vy zadáte funkci: Minutka. Když se funkce dokončí, displej se vrátí do režimu nočního jasu.
- **Noční jas:**
- Když je spotřebič vypnutý, displej je v režimu nočního jasu v rozmezí od 22 do 6 hodin.

11.7 Chladicí ventilátor

Když je spotřebič v provozu, chladicí ventilátor se automaticky zapne, aby udržoval

povrch spotřebiče chladný. Pokud spotřebič vypnete, chladicí ventilátor bude dál pracovat až do úplného ochlazení spotřebiče.

11.8 Bezpečnostní termostat

Nesprávná obsluha trouby nebo vadné součásti mohou způsobit nebezpečné přehřátí. Aby se tomu zabránilo, je tato trouba vybavena bezpečnostním termostatem, který přeruší napájení. Po poklesu teploty se trouba opět automaticky zapne.

12. TIPY A RADY



Viz kapitoly o bezpečnosti.

12.1 Doporučení k pečení

Teploty a časy přípravy v tabulkách jsou pouze orientační. Závisí na receptu a kvalitě a množství použitých přísad.

Váš spotřebič může péct jinak, než jak jste byli zvyklí u starého spotřebiče. Níže uvedené rady představují doporučená nastavení teploty, délky přípravy a polohy roštu pro specifické druhy pokrmů.

Polohy roštů v troubě se počítají zdola.

Jestliže nemůžete najít nastavení pro konkrétní recept, snažte se vybrat podobný.

Tipy pro úsporu energie naleznete v kapitole „Energetická účinnost“.

Symboly použité v tabulkách:

	Druh jídla
	Pečící funkce
	Teplota
	Příslušenství
	Poloha roštu



Čas pečení (min)

12.2 Rada pro speciální pečící funkce spotřebiče

Uchovat teplé

Tato funkce vám umožňuje uchovávat pokrmy teplé. Teplota je automaticky nastavena na 80 °C.

Ohřev talířů

Tato funkce vám umožňuje ohřívát talíře a nádobí před podáváním jídla. Teplota je automaticky nastavena na 70 °C.

Talíře a nádobí rozložte do stohů rovnoměrně na tvarovaném roštu. Použijte první polohu roštu. V polovině doby ohřevu je mezi sebou vyměňte.

Kynutí těsta

Tato funkce vám umožňuje nechat vykynout těsto. Těsto vložte do velké nádoby a přikryjte jej mokrou utěrkou nebo plastovou fólií. Nastavte funkci: Kynutí těsta a doba vaření.

Rozmrazování

Vyjměte jídlo z obalu a položte ho na talíř. Potraviny ničím nezakrývejte, abyste neprodloužili dobu rozmrazování. Použijte první polohu roštu.

12.3 Vlhký horký vzduch – doporučená příslušenství





Používejte formy a nádoby z tmavého kovu a s povrchovou vrstvou. Pohlcují teplo lépe než nádoby ze světlého kovu a s reflexní úpravou.





- **Plech na pizzu** – tmavý, s povrchovou vrstvou, průměr 28cm
- **Zapékací mísa** – tmavá, s povrchovou vrstvou, průměr 26cm

- **Pečicí šálky** – keramické, průměr 8cm, výška 5 cm
- **Dortový korpus** – tmavý, s povrchovou vrstvou, průměr 28cm

12.4 Vlhký horký vzduch





Nejlépeších výsledků dosáhnete, budete-li se řídit doporučenou dobou pečení v tabulce níže.

		°C		
Sladké pečivo, 16 kusů	plech na pečení nebo pekáč na zachycení tuku	180	2	20 - 30
Pečivo, 9 kusů	plech na pečení nebo pekáč na zachycení tuku	180	2	30 - 40
Mražená pizza, 0,35 kg	tvarovaný rošt	220	2	10 - 15
Piškotová roláda	plech na pečení nebo pekáč na zachycení tuku	170	2	25 - 35
Sušenka brownie	plech na pečení nebo pekáč na zachycení tuku	175	3	25 - 30
Suflé, 6 kusů	keramické pečicí šálky na tvarovaný rošt	200	3	25 - 30
Dort. korp., pišk. těsto	dortový korpus na tvarovaný rošt	180	2	15 - 25
Piškotový dort	zapékací mísa na tvarovaný rošt	170	2	40 - 50
Pošírovaná ryba, 0,3 kg	plech na pečení nebo pekáč na zachycení tuku	180	3	20 - 25
Celá ryba, 0,2 kg	plech na pečení nebo pekáč na zachycení tuku	180	3	25 - 35
Rybí filé, 0,3 kg	plech na pizzu na tvarovaný rošt	180	3	25 - 30
Pošírované maso, 0,25 kg	plech na pečení nebo pekáč na zachycení tuku	200	3	35 - 45
Šašlik, 0,5 kg	plech na pečení nebo pekáč na zachycení tuku	200	3	25 - 30
Sušenky, 16 kusů	plech na pečení nebo pekáč na zachycení tuku	180	2	20 - 30
Makronky, 24 kusů	plech na pečení nebo pekáč na zachycení tuku	180	2	25 - 35
Muffin, 12 kusů	plech na pečení nebo pekáč na zachycení tuku	170	2	30 - 40

		°C		
Slané pečivo, 20 kusů	plech na pečení nebo pekáč na zachycení tuku	180	2	25 - 30
Sušenky z křehkého těsta, 20 kusů	plech na pečení nebo pekáč na zachycení tuku	150	2	25 - 35
Ovocné dortíky, 8 kusů	plech na pečení nebo pekáč na zachycení tuku	170	2	20 - 30
Zelenina, pošírovaná, 0,4 kg	plech na pečení nebo pekáč na zachycení tuku	180	3	35 - 45
Vegetariánská omeleta	plech na pizzu na tvarovaný rošt	200	3	25 - 30
Středomořská zelenina, 0,7 kg	plech na pečení nebo pekáč na zachycení tuku	180	4	25 - 30

12.5 Informace pro zkušební

Testy podle normy IEC 60350-1.

				°C	
Malé koláče, 20 kousků na plech	Horní/spodní ohřev	Plech na pečení	3	170	20 - 35
Malé koláče, 20 kousků na plech	Pravý horký vzduch	Plech na pečení	3	150 - 160	20 - 35
Malé koláče, 20 kousků na plech	Pravý horký vzduch	Plech na pečení	2 a 4	150 - 160	20 - 35
Jablečný koláč, 2 formy na pečení, Ø 20 cm	Horní/spodní ohřev	Tvarovaný rošt	2	180	70 - 90
Jablečný koláč, 2 formy na pečení, Ø 20 cm	Pravý horký vzduch	Tvarovaný rošt	2	160	70 - 90
Beztučný piškotový koláč, dortová forma Ø 26 cm 1)	Horní/spodní ohřev	Tvarovaný rošt	2	170	40 - 50
Beztučný piškotový koláč, dortová forma Ø 26 cm 1)	Pravý horký vzduch	Tvarovaný rošt	2	160	40 - 50
Beztučný piškotový koláč, dortová forma Ø 26 cm 1)	Pravý horký vzduch	Tvarovaný rošt	2 a 4	160	40 - 60
Máslové sušenky	Pravý horký vzduch	Plech na pečení	3	140 - 150	20 - 40
Máslové sušenky	Pravý horký vzduch	Plech na pečení	2 a 4	140 - 150	25 - 45
Máslové sušenky	Horní/spodní ohřev	Plech na pečení	3	140 - 150	25 - 45



Topinky 1)



Gril

Tvarovaný
rošť

4



max.



1 - 5

1) Nechte spotřebič 10 minut přehřát.

13. ČIŠTĚNÍ A ÚDRŽBA



VAROVÁNÍ!

Viz kapitoly o bezpečnosti.

13.1 Poznámky k čištění

Čistící prostředky

- Přední stranu spotřebiče očistíte pouze hadříkem z mikrovlákna namočeným v roztoku teplé vody a šetrného mycího prostředku. Očistíte a zkontrolujete těsnění dvířek kolem rámu vnitřku trouby.
- Kovové plochy očistíte pomocí čistícího roztoku.
- Skvrny vyčistíte pomocí šetrného čistícího prostředku.

Každodenní použití

- Po každém použití vyčistíte vnitřek spotřebiče. Hromadění mastnoty či zbytků jídel může způsobit požár.
- Ve spotřebiči nebo na skleněných panelech dvířek se může srážet vlhkost. Chcete-li kondenzaci omezit, nechte spotřebič před přípravou jídla na 10 minut přehřát. Ve spotřebiči neuchovávejte potraviny déle než 20 minut. Po každém použití vysušte vnitřek spotřebiče pouze hadříkem z mikrovlákna.

Příslušenství

- Všechno příslušenství vyčistíte po každém použití a nechte jej oschnout. Použijte pouze hadřík z mikrovlákna namočený v roztoku teplé vody a šetrného mycího prostředku. Nečistíte příslušenství v myčce nádobí.
- Nepřílnavé příslušenství nečistíte pomocí abrazivních čistících prostředků nebo ostrých předmětů.

13.2 Vyjmutí drážek na rošty

Chcete-li spotřebič vyčistit, vyjměte drážky na rošty.

1. Vypněte spotřebič a počkejte, dokud nevychladne.
2. Odtáhněte přední část konstrukce roštových drážek od postranní stěny.
3. Odtáhněte zadní konec konstrukce roštových drážek od postranní stěny a vyjměte ji.

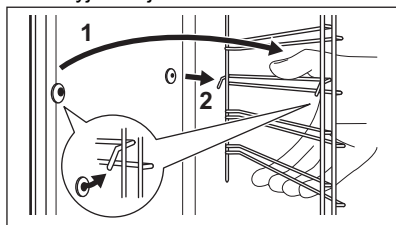

4. Drážky na rošty nainstalujte stejným postupem v opačném pořadí.

Patky výsuvných kolejnic musí směřovat dopředu.

13.3 Čištění vodou

Tento proces čištění využívá vlhkost k odstranění zachyceného tuku a zbytků jídel ze spotřebiče.

1. Nalijte vodu do vliisu vnitřku trouby: 300 ml.
2. Zadejte funkci
3. Nastavte teplotu na 90 °C.

Doba trvání: 30 min.

4. Vypněte spotřebič.
5. Vyčkejte, dokud spotřebič nevychladne. Vnitřek trouby osušte měkkým hadříkem.

13.4 Čištění zásobníku na vodu





1. Vypněte spotřebič.
2. Pod vstup páry umístěte hluboký plech.
3. Do zásobníku na vodu nalijte následující množství vody: 850 ml. Přidejte 5 lžic kyseliny citrónové. Počkejte 60 min.

- Zapněte spotřebič a nastavte funkci: .
Nastavte teplotu na 230 °C.
- Po 25 min vypněte spotřebič a počkejte, dokud nevychladne.
- Zapněte spotřebič a nastavte funkci: .
Nastavte teplotu v rozmezí od 130 do 230 °C.
- Po 10 min vypněte spotřebič a počkejte, dokud nevychladne.
- Vylijte zásobník na vodu. Viz kapitola „Vyprázdnění zásobníku na vodu“ v části Denní používání.

9. Zásobník na vodu vypláchněte a zbývající usazený vodní kámen vyčistěte pomocí měkkého hadříku.

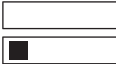
10. Vyčistěte vypouštěcí hadici teplou vodou a jemným mycím prostředkem.

Níže uvedená tabulka uvádí rozsah tvrdosti vody (dH) s odpovídajícím ukládáním vápníku a kvalitou vody. Když tvrdost vody překročí úroveň 4, naplňte zásobník na vodu balenou vodou.

Tvrdost vody		Zkušební pro- užek	Ukládání vápní- ku (mg/l)	Klasifikace vody	Vyčistěte zá- sobník na vo- du každé
Stupeň	dH				
1	0 - 7		0 - 50	měkká	75 cyklů – 2,5 měsíce
2	8 - 14		51 - 100	středně tvrdá	50 cyklů – 2 měsíce
3	15 - 21		101 - 150	tvrdá	40 cyklů – 1,5 měsíce
4	22 - 28		více než 151	velmi tvrdá	30 cyklů – 1 měsíc

13.5 Odstranění a instalace dvířek

Dvířka trouby se skládají ze tří skleněných panelů. Dvířka trouby a vnitřní skleněné panely lze za účelem čištění demontovat. Před demontáží skleněných panelů si přečtěte celou kapitolu „Odstranění a instalace dvířek“.

POZOR!

Spotřebič bez skleněných panelů nepoužívejte.

- Dvířka trouby zcela otevřete a podržte oba dveřní závěsy.

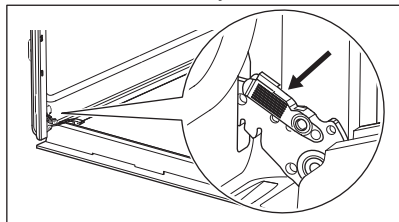

- Zvedněte západky a táhněte za ně, dokud necvaknou.

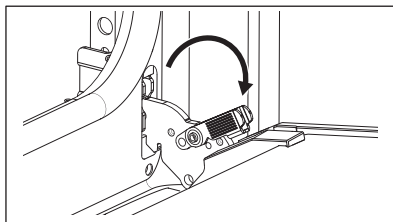

- Napůl přivřete dvířka trouby do první polohy otevření. Pak dvířka nadzdvihněte a vytáhněte z jejich umístění.

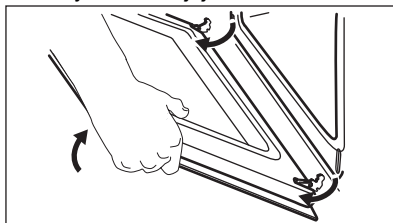

- Dvířka položte na měkkou látku na rovné podložce.

5. Uchopte okrajovou lištu **B** na horní straně dvířek na obou stranách a zatlačením směrem dovnitř uvolněte svorku těsnění.

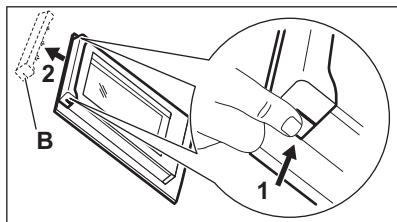

6. Vytáhněte okrajovou lištu dopředu a vyjměte ji.
7. Uchopte skleněné panely dvířek za horní okraj a opatrně je postupně vytáhněte ven. Začněte horním panelem. Ujistěte se, že sklo zcela sklouzne z držáků.

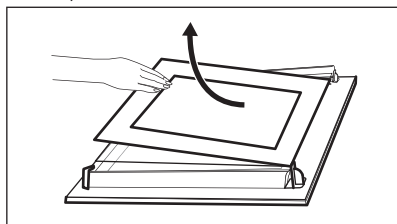

8. Skleněné panely omyjte vodou s mycím prostředkem. Skleněné panely opatrně osušte. Skleněné panely nemyjte v myčce nádobí.
9. Po vyčištění skleněné panely a dvířka trouby opět nasadte.

Jsou-li dvířka správně nainstalována, uslyšíte při zavírání západek cvaknutí.

Dávejte pozor, abyste skleněné panely (**A** a **B**) nasadili zpět ve správném pořadí. Zkontrolujte symbol / potisk na straně skleněného panelu. Každý skleněný panel vypadá odlišně, aby se usnadnila jejich demontáž a montáž.

Při správné instalaci dveřní lišta zacvakne.

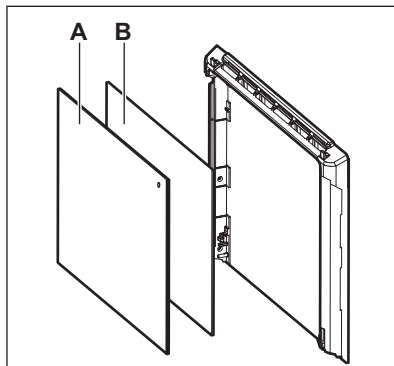

Dávejte pozor, abyste prostřední skleněný panel nainstalovali správně do jeho umístění.

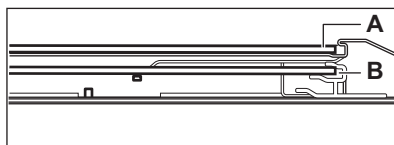

13.6 Výměna žárovky

⚠ VAROVÁNÍ!

Nebezpečí úrazu elektrickým proudem.
Žárovka může být horká.

1. Vypněte spotřebič a počkejte, dokud nevychladne.
2. Spotřebič odpojte od elektrické sítě.
3. Položte hadřík na dno trouby.

⚠ POZOR!

Halogenovou žárovku vždy držte hadříkem, aby se na žárovce nespalovaly zbytky mastnoty.

Zadní žárovka

1. Skleněným krytem otočte a sejměte jej.
2. Skleněný kryt vyčistěte.
3. K výměně použijte vhodnou žárovku odolnou proti teplotě 300 °C.
4. Nasadte skleněný kryt.

14. ODSTRAŇOVÁNÍ ZÁVAD

VAROVÁNÍ!

Viz kapitoly o bezpečnosti.

14.1 Co dělat, když...

Problém	Možná příčina	Řešení
Troubu nelze zapnout ani používat.	Trouba není zapojená do elektrické sítě nebo je připojena nesprávně.	Zkontrolujte, zda je trouba správně zapojená do elektrické sítě (viz schéma zapojení, je-li k dispozici).
Trouba nehřeje.	Trouba je vypnutá.	Zapněte troubu.
Trouba nehřeje.	Hodiny nejsou nastavené.	Nastavte hodiny.
Trouba nehřeje.	Nejsou provedena nutná nastavení.	Zkontrolujte, zda jsou nastavení správná.
Trouba nehřeje.	Automatické vypnutí je zapnuté.	Viz „Automatické vypnutí“.
Trouba nehřeje.	Dětská bezpečnostní pojistka je zapnutá.	Viz „Použití dětské bezpečnostní pojistky“.
Trouba nehřeje.	Je spálená pojistka.	Zkontrolujte, zda příčinou závady není pojistka. Pokud se pojistka spaluje opakovaně, obraťte se na autorizovaného elektrikáře.
Osvětlení nefunguje.	Vadná žárovka.	Vyměňte žárovku.
Pečicí sonda nefunguje.	Zástrčka pečicí sondy není správně zasunuta do zásuvky.	Zástrčku pečicí sondy zasuňte co nehlouběji do zásuvky.
Uvnitř trouby je voda.	Nalili jste do zásobníku příliš mnoho vody.	Vypněte troubu a hadříkem nebo houbou vytřete vodu.
Příprava v páře nefunguje.	V zásobníku není žádná voda.	Naplňte zásobník vodou.
Příprava v páře nefunguje.	Vodní kámen ucpal otvor.	Zkontrolujte otvor vstupu páry. Odstraňte vodní kámen.
Vyprázdnění zásobníku na vodu trvá déle než tři minuty nebo z otvoru vstupu páry na zásobníku uniká voda.	V troubě je usazený vodní kámen.	Vyčistěte zásobník na vodu. Viz „Čištění zásobníku na vodu“.
Na displeji se zobrazí F111.	Zástrčka pečicí sondy není správně zasunuta do zásuvky.	Zástrčku pečicí sondy zasuňte co nehlouběji do zásuvky.
Na displeji se zobrazuje chybový kód, který není uvedený v tabulce.	Jedná se o závadu na elektroinstalaci.	<ul style="list-style-type: none">Troubu vypněte a znovu zapněte prostřednictvím domovní pojistky nebo ochranného spínače v pojistkové skříňce.Pokud se chybový kód na displeji zobrazí znovu, kontaktujte oddělení péče o zákazníky.

Problém	Možná příčina	Řešení
Na jídle a uvnitř trouby se usazuje pára a kondenzát.	Nechali jste jídlo v troubě příliš dlouho.	Po dokončení přípravy nenechávejte jídla v troubě déle než 15 - 20 minut.
Spotřebič je zapnutý, ale nehřeje. Ventilátor nefunguje. Na displeji se zobrazí "Demo".	Je zapnutý režim demo.	Viz část „Denní používání“, Základní nastavení.
Těsnění dvířek je poškozené.	-	Troubu nepoužívejte. Obráťte se na autorizované servisní středisko.

14.2 Servisní údaje

Pokud problém nemůžete vyřešit sami, obraťte se na svého prodejce nebo autorizované servisní středisko.

Potřebné údaje pro servisní středisko najdete na typovém štítku. Typový štítek se nachází na předním rámu vnitřku spotřebiče. Nesundávejte typový štítek z vnitřní části spotřebiče.

Doporučujeme vám zapsat si údaje sem:

Model (Mod.)
Výrobní číslo (PNC)
Sériové číslo (S.N.)

15. ENERGETICKÁ ÚČINNOST

15.1 Informační list výrobku a informace o výrobku dle nařízení EU o energetických štítcích a ekodesignu

Jméno dodavatele	Electrolux	
Označení modelu	COC8H31Z 949494476 EOC8H31Z 949494473 LOC8H31X 949494471	
Index energetické účinnosti	81.2	
Třída energetické účinnosti	A+	
Spotřeba energie při standardním zatížení, konvenční ohřev	0.93 kWh/cyklus	
Spotřeba energie při standardním zatížení, režim nuceného větráku	0.69 kWh/cyklus	
Počet dutin	1	
Zdroj tepla	Elektrická energie	
Hlasitost	72 l	
Typ trouby	Vestavná trouba	
Hmotnost	COC8H31Z	32.8 kg
	EOC8H31Z	32.8 kg
	LOC8H31X	33.2 kg

15.2 Informace o výrobku týkající se spotřeby energie a maximální doby do dosažení příslušného režimu nízké spotřeby energie

Spotřeba energie v pohotovostním režimu

0.8 W

Maximální doba potřebná k tomu, aby zařízení automaticky dosáhlo příslušného režimu nízké spotřeby energie 20 min

15.3 Typy pro úsporu energie

Následující typy vám pomohou ušetřit energii při používání spotřebiče.

Ujistěte se, že jsou dvířka spotřebiče při jeho provozu zavřená. Během pečení neotvírejte dvířka spotřebiče příliš často. Těsnění dvířek udržujte čisté a kontrolujte, zda je na svém místě řádně uchyceno.

Pro účinnější úsporu energie používejte kovové nádoby a formy a nádoby z tmavého kovu a s povrchovou vrstvou.

Spotřebič před vařením nepřehřívejte, pokud to není výslovně doporučeno.

Připravujete-li několik jídel najednou, snažte se, aby prodlevy při pečení byly co nejkratší.

Horkovzdušné pečení

Je-li to možné, pro úsporu energie používejte funkce pečení s ventilátorem.

Zbytkové teplo

Je-li doba pečení delší než 30 minut, snižte teplotu spotřebiče na minimum 3–10 minut před koncem pečení. Pečení bude pokračovat i nadále díky zbytkovému teplu uvnitř spotřebiče.

Zbytkové teplo můžete využít k uchování teploty jídla nebo ohřevu jiného pokrmu.

Po vypnutí spotřebiče se na displeji zobrazuje zbytkové teplo.

Je-li spuštěn program s Trvání / Ukončení a doba pečení je delší než 30 minut, topné články se u některých funkcích spotřebiče automaticky vypnou dříve.

Uchování teploty jídla

Chcete-li využít zbytkové teplo k uchování teploty jídla, zvolte nejnižší možné nastavení teploty. Na displeji se zobrazí ukazatel zbytkového tepla nebo teplota.

Pečení s vypnutým osvětlením

Při pečení vypnete osvětlení. Zapnete ho pouze tehdy, když ho skutečně potřebujete.

Vlhký horký vzduch

Tato funkce slouží k úspoře energie při pečení.

Pokud používáte tuto funkci, osvětlení se automaticky vypne po 30 sekundách. Osvětlení můžete znovu zapnout, ale omezíte tím předpokládanou úsporu energie.

16. POZNÁMKY K OCHRANĚ ŽIVOTNÍHO PROSTŘEDÍ

Recyklujte materiály označené symbolem . Obaly vyhodte do příslušných odpadních kontejnerů k recyklaci. Pomáhejte chránit životní prostředí a lidské zdraví a recyklovat elektrické a elektronické spotřebiče určené k

likvidaci. Spotřebiče označené příslušným symbolem  nelikvidujte spolu s domovním odpadem. Spotřebič odevzdejte v místním sběrném dvoře nebo kontaktujte místní úřad.

Vitajte vo svete Electrolux! Ďakujeme Vám, že ste si vybrali náš spotrebič.



Rady týkajúce sa používania, brožúry, návody na riešenie problémov a informácie o servise a opravách:

www.electrolux.com/support

Vyhradzujeme si právo na zmeny bez predchádzajúceho upozornenia.

OBSAH

1. BEZPEČNOSTNÉ INFORMÁCIE.....	32
2. BEZPEČNOSTNÉ POKYNY.....	34
3. INŠTALÁCIA.....	37
4. POPIS VÝROBKU.....	39
5. OVLÁDACÍ PANEL.....	39
6. PRED PRVÝM POUŽITÍM.....	41
7. KAŽDODENNÉ POUŽÍVANIE.....	41
8. ČASOVÉ FUNKCIE.....	47
9. AUTOMATICKÉ PROGRAMY.....	48
10. POUŽÍVANIE PRÍSLUŠENSTVA.....	49
11. DOPLNKOVÉ FUNKCIE.....	51
12. TIPY A RADY.....	53
13. OŠETROVANIE A ČISTENIE.....	56
14. ODSTRANOVANIE PROBLÉMOV.....	59
15. ENERGETICKÁ ÚČINNOSŤ.....	60
16. OCHRANA ŽIVOTNÉHO PROSTREDIA.....	62

1. ⚠ BEZPEČNOSTNÉ INFORMÁCIE

Pred inštaláciou a používaním spotrebiča si pozorne prečítajte priložený návod na používanie. Výrobca nezodpovedá za zranenia ani za škody spôsobené nesprávnou montážou alebo používaním. Tieto pokyny uskladnite na bezpečnom a prístupnom mieste, aby ste do nich mohli v budúcnosti nahliadnuť.

1.1 Bezpečnosť detí a zraniteľných osôb

- Tento spotrebič smú používať deti staršie ako 8 rokov a osoby so zníženou fyzickou, zmyslovou alebo psychickou spôsobilosťou alebo nedostatkom skúseností a znalostí, iba ak sú pod dozorom zodpovednej osoby alebo ak boli zodpovednou osobou poučené o bezpečnom používaní

spotřebiča a rozumejú prípadným rizikám. Deti do 8 rokov a osoby s vysokou mierou postihnutia nesmú mať prístup k spotřebiču, pokiaľ nie sú pod nepretržitým dozorom.

- Deti by mali byť pod dozorom, aby sa zabezpečilo, že sa so spotřebičom nebudú hrať.
- Obaly vždy uschovajte mimo dosah detí a náležite ich zlikvidujte.
- UPOZORNENIE: Spotřebič a jeho prístupné časti sa počas používania môžu značne zahriať. Nedovoľte deťom ani domácim zvieratám priblížiť sa k spotřebiču počas prevádzky alebo keď sa ochladzuje.
- Ak má spotřebič detskú poistku, mala by byť zapnutá.
- Deti nesmú spotřebič bez dozoru čistiť ani vykonávať žiadnu údržbu na spotřebiči.

1.2 Všeobecná bezpečnosť

- Tento spotřebič je určený iba na prípravu jedál.
- Tento spotřebič je určený na jedno použitie v domácnosti v interiéri.
- Tento spotřebič sa môže používať v kanceláriách, hotelových host'ovských izbách, izbách s posteľou a raňajkami, v penziónoch na farme a iných podobných ubytovacích zariadeniach, ak takéto používanie nepresiahne (priemerné) úrovne používania v domácnosti.
- Nainštalovať tento spotřebič a vymeniť kábel smie iba na to kvalifikovaná osoba.
- Spotřebič nepoužívajte pred jeho nainštalovaním do nábytku určeného na zabudovanie.
- Pred akoukoľvek údržbou opojte spotřebič od elektrickej siete.
- Ak je poškodený elektrický napájací kábel, musí ho vymeniť výrobca, jeho autorizované servisné stredisko alebo kvalifikovaná osoba, aby sa predišlo ohrozeniu elektrickým prúdom.
- UPOZORNENIE: Uistite sa, že je pred výmenou osvetlenia spotřebič vypnutý, aby ste sa vyhli riziku elektrického šoku.

- **UPOZORNENIE:** Spotrebič a jeho prístupné časti sa počas používania môžu značne zahriať. Dávajte pozor, aby ste sa nedotkli ohrevných článkov alebo povrchu dutiny spotrebiča.
- Vždy používajte na vyberanie a vkladanie príslušenstva alebo riadu kuchynské rukavice.
- Používajte iba teplotnú sondu (sondu vnútornej teploty) odporúčanú pre tento spotrebič.
- Pri vyberaní zasúvacej lišty najskôr potiahnite jej prednú časť a potom zadnú časť smerom od bočných stien spotrebiča. Zasúvacie lišty nainštalujte v opačnom poradí.
- Na čistenie spotrebiča nepoužívajte parné čističe.
- Na čistenie skla dvierok nepoužívajte abrazívne prostriedky ani ostré kovové škrabky, pretože by mohli poškrabať povrch, čo môže spôsobiť rozbitie skla.

2. BEZPEČNOSTNÉ POKYNY

2.1 Montáž

VAROVANIE!

Tento spotrebič môže nainštalovať len kvalifikovaná osoba.

- Odstráňte všetky obaly.
- Poškodený spotrebič neinštalujte ani nepoužívajte.
- Dodržiavajte pokyny na inštaláciu dodané so spotrebičom.
- Vždy dávajte pozor, ak presúvate spotrebič, pretože je ťažký. Vždy používajte ochranné rukavice a uzavretú obuv.
- Spotrebič neťahajte za rukoväť.
- Spotrebič nainštalujte na bezpečné a vhodné miesto, ktoré spĺňa požiadavky na inštaláciu.
- Dodržiavajte požadovanú minimálnu vzdialenosť od iných spotrebičov a nábytku.
- Pred namontovaním spotrebiča skontrolujte, či sa dvierka spotrebiča otvárajú bez odporu.

- Spotrebič je vybavený elektrickým systémom chladenia. Ten musí byť napájaný z elektrickej siete.

Minimálna výška kuchynskej skrinky (minimálna výška skrinky pod pracovnou doskou)	590 (600) mm
Šírka kuchynskej skrinky	560 mm
Hĺbka kuchynskej skrinky	550 (550) mm
Výška prednej časti spotrebiča	594 mm
Výška zadnej časti spotrebiča	576 mm
Šírka prednej časti spotrebiča	595 mm
Šírka zadnej časti spotrebiča	559 mm
Hĺbka spotrebiča	569 mm
Hĺbka zabudovaného spotrebiča	548 mm
Hĺbka s otvorenými dvierkami	1022 mm

Minimálna veľkosť vetracieho otvoru. Otvor umiestnený na spodnej zadnej strane	560x20 mm
Dĺžka napájacieho kábla. Kábel sa nachádza v pravom rohu na zadnej strane	1500 mm
Montážne skrutky	4x25 mm

2.2 Zapojenie do elektrickej siete

VAROVANIE!

Hrozí nebezpečenstvo požiaru a zásahu elektrickým prúdom.

- Všetky elektrické zapojenia by mal vykonať kvalifikovaný elektroinštalatér.
- Spotrebič musí byť uzemnený.
- Uistite sa, že parametre na typovom štítku sú kompatibilné s elektrickým napätím zdroja napájania.
- Vždy používajte správne nainštalovanú zásuvku odolnú proti nárazom.
- Nepoužívajte viaczásuvkové adaptéry ani predlžovacie káble.
- Uistite sa, že zástrčka a prívodný elektrický kábel nie sú poškodené. Ak prívodný elektrický kábel spotrebiča treba vymeniť, túto operáciu smie urobiť iba pracovník autorizovaného servisného strediska.
- Nedovoľte, aby sa napájacie elektrické káble dotkli alebo dostali do blízkosti dvierok spotrebiča alebo výklenku pod spotrebičom najmä vtedy, keď sú dvierka horúce.
- Zariadenie na ochranu pred dotykou elektrických častí pod napätím a izolovaných častí treba namontovať tak, aby sa nedalo odstrániť bez nástrojov.
- Sieťovú zástrčku pripojte do sieťovej zásuvky až po dokončení inštalácie. Po inštalácii sa uistite, že máte prístup k sieťovej zástrčke.
- Ak je sieťová zásuvka uvoľnená, nezapájajte do nej sieťovú zástrčku.
- Spotrebič neodpájajte ťahaním za napájací kábel. Vždy ťahajte za sieťovú zástrčku.
- Použite iba správne odpájacie zariadenia: ochranné ističe alebo poistky

(skrutkovacie poistky treba vybrať z držiaka), uzemnenia a stýkače.

- Elektrická sieť v domácnosti musí mať odpájacie zariadenie, ktoré umožní odpojenie spotrebiča od elektrickej siete na všetkých póloch. Vzdialenosť kontaktov odpájacieho zariadenia musí byť minimálne 3 mm.
- Tento spotrebič sa dodáva s napájacou zástrčkou a napájacím káblom.

Typy káblov použiteľných na inštaláciu alebo výmenu pre Európu:

H07 RN-F, H05 RN-F, H05 RRF, H05 VV-F, H05 V2V2-F (T90), H05 BB-F

Pri určovaní správneho prierezu kábla sa riadte celkovým výkonom uvedeným na štítku spotrebiča. Môžete si tiež pozrieť údaje v tabuľke:

Celkový výkon (W)	Časť kábla (mm ²)
maximum 1 380	3x0.75
maximum 2 300	3x1
maximum 3 680	3x1.5

Uzemňovací kábel (zelený/žltý kábel) musí byť o 2 cm dlhší ako hnedý fázový a modrý nulový kábel

2.3 Použitie

VAROVANIE!

Hrozí nebezpečenstvo poranenia, popálenín, zásahu elektrickým prúdom alebo výbuchu.

- Nemeňte technické parametre tohto spotrebiča.
- Uistite sa, že nie sú otvory vetrania zablokované.
- Spotrebič počas prevádzky nenechávajte bez dozoru.
- Spotrebič po každom použití vypnite.
- Pri otváraní dvierok spotrebiča počas jeho prevádzky buďte opatrní. Môže z neho uniknúť horúci vzduch.
- Spotrebič neobsluhujte s mokrymi rukami alebo keď je v kontakte s vodou.
- Na otvorené dvierka nevyvíjate tlak.

- Spotrebič nepoužívajte ako pracovný alebo skladovací povrch.
- Dvierka spotrebiča otvárajte opatrne. Používanie prísad s alkoholom môže spôsobiť zmiešanie alkoholu a vzduchu.
- Pri otváraní dvierok zabráňte kontaktu iskier alebo otvoreného plameňa so spotrebičom.
- Vždy používajte poháre a poháre určené na zaváranie.
- Horľavé látky ani predmety, ktoré sú nasiaknuté horľavými látkami, nekladte do spotrebiča, do jeho blízkosti ani naň.

VAROVANIE!

Hrozí nebezpečenstvo poškodenia spotrebiča.

- Aby sa predišlo škode alebo zmene farby povrchovej úpravy:
 - Nedávajte priamo do spodnej časti spotrebiča riad alebo iné objekty.
 - Nedávajte priamo na dno dutiny spotrebiča alobal.
 - Nedávajte priamo do horúceho spotrebiča vodu.
 - Po ukončení prípravy pokrmu v rúre nenechávajte vlhký riad ani potraviny.
 - Pri odstraňovaní alebo inštalácii príslušenstva buďte opatrní.
- Zmena farby smaltu alebo ušľachtilej ocele nemá žiadny vplyv na výkon spotrebiča.
- Na vlhké koláče použite hlboký pekáč. Ovocné šťavy spôsobujú škvrny, ktoré môžu byť trvalé.
- Pri varení musia byť dvierka spotrebiča vždy zatvorené.
- Pri inštalácii spotrebiča za nábytkový panel (napr. dvere) zabezpečte, aby dvere neboli počas prevádzky spotrebiča nikdy zatvorené. Za zatvoreným nábytkovým panelom sa môže vytvoriť teplo a vlhkosť a môžu spôsobiť následné poškodenie spotrebiča, nábytku alebo podlahy. Nábytkový panel nezatvárajte, kým spotrebič po použití úplne nevychladne.

2.4 Starostlivosť a čistenie

VAROVANIE!

Hrozí nebezpečenstvo poranenia, požiaru alebo poškodenia spotrebiča.

- Pred vykonávaním údržby spotrebič vypnite a vytiahnite jeho zástrčku zo sieťovej zásuvky.
- Skontrolujte, či je spotrebič studený. Existuje riziko, že sklenené panely môžu prasknúť.
- Ak sú sklenené panely dvierok poškodené, bezodkladne ich nechajte vymeniť. Obráťte sa na autorizované servisné stredisko.
- Pri vyberaní dvierok zo spotrebiča postupujte opatrne. Dvierka sú ťažké!
- Spotrebič pravidelne čistite, aby ste predišli znehodnoteniu povrchového materiálu.
- Spotrebič čistite vlhkou mäkkou handričkou. Používajte iba neutrálne čistiace prostriedky. Nepoužívajte abrazívne výrobky, čistiace špongie s abrazívnou vrstvou, rozpúšťadlá ani kovové predmety.
- Ak používate sprej na čistenie rúr, dodržiavajte bezpečnostné pokyny na jeho obale.

2.5 Parné pečenie

VAROVANIE!

Hrozí nebezpečenstvo popálenia a poškodenia spotrebiča.

- Uvoľnená para môže spôsobiť popáleniny:
 - Počas parného pečenia neotvárajte dvierka spotrebiča.
 - Po parnom pečení otvárajte dvierka spotrebiča opatrne.

2.6 Vnútorne osvetlenie

VAROVANIE!

Hrozí nebezpečenstvo zásahu elektrickým prúdom.

- Informácie o žiarovke/žiarovkách vnútri tohto výrobku a náhradných dieloch osvetlenia, ktoré sa predávajú samostatne: Tieto žiarovky sú navrhnuté tak, aby odolali extrémnym podmienkam v domácich spotrebičoch, ako napr. teplota, vibrácie, vlhkosť, alebo slúžia ako ukazovatele prevádzkového stavu spotrebiča. Nie sú určené na používanie

iným spôsobom a nie sú vhodné na osvetlenie priestorov v domácnosti.

- Tento výrobok obsahuje svetelný zdroj triedy energetickej účinnosti G.
- Používajte iba žiarovky s rovnakými technickými parametrami .

2.7 Servis

- Ak treba dať spotrebič opraviť, obráťte sa na autorizované servisné stredisko.
- Používajte iba originálne náhradné diely.

2.8 Likvidácia

⚠ VAROVANIE!

Riziko zranenia alebo udusenía.

- O likvidácii spotrebiča sa informujte na mestskom alebo obecnom úrade.
- Odpojte spotrebič od napájania z elektrickej siete.
- Sieťový elektrický kábel odrežte blízko pri spotrebiči a zlikvidujte ho.

3. INŠTALÁCIA

⚠ VAROVANIE!

Pozrite si kapitoly o hľadne bezpečnosti.

3.1 Zabudovanie



www.youtube.com/electrolux
www.youtube.com/aeg

How to install your AEG/Electrolux
Oven - Column installation

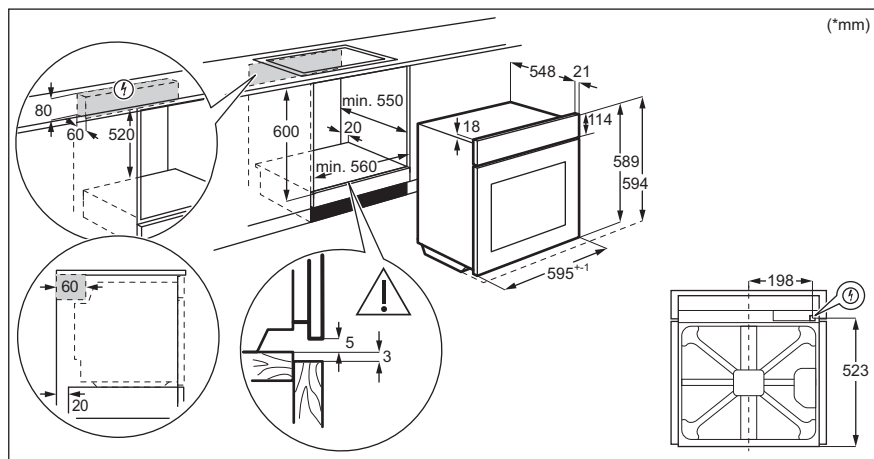

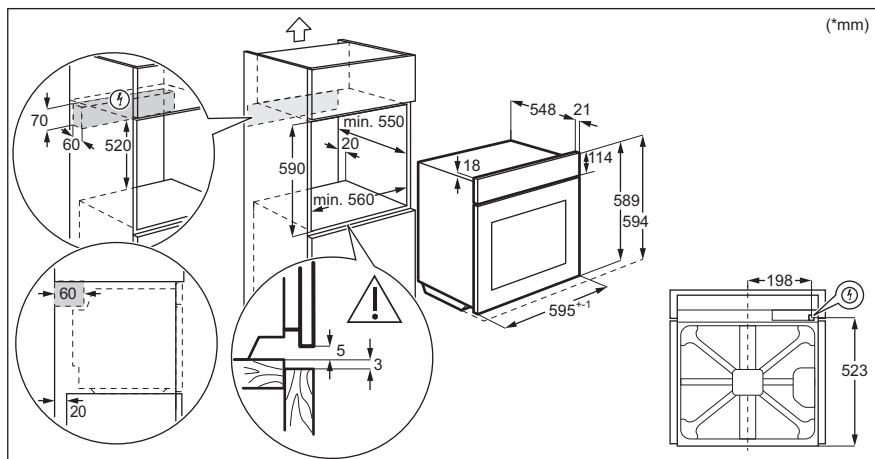

3.2 Upevnenie rúry k linke

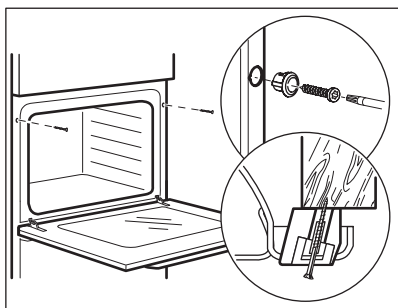

4. POPIS VÝROBKU

4.1 Všeobecný prehľad

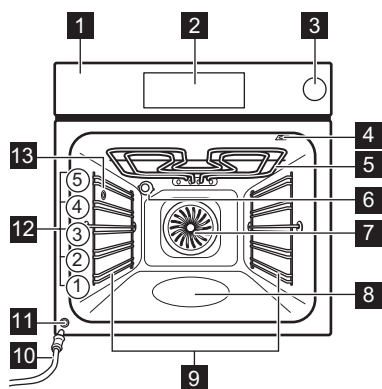

- 1 Ovládací panel
- 2 Displej
- 3 Zásuvka na vodu
- 4 Zásuvka pre teplotnú sondu
- 5 Ohrevný prvok
- 6 Osvetlenie
- 7 Ventilátor
- 8 Priehlbina dutiny – Nádoba na čistenie vodou

- 9 Zasúvacia lišta, odstrániteľná
- 10 Odtoková rúra
- 11 Ventil na vypustenie vody
- 12 Úroveň roštu v rúre
- 13 Prívod pary

4.2 Príslušenstvo

- **Drôtený rošt**
Na tortové formy, riady na zapekanie, riady na pečenie, kuchynský riad.
- **Plech na pečenie**
Na vlašné koláče, pečivo, chlieb, veľké pečené jedlá, mrazené jedlá a na zachytávanie kvapkajúcich tekutín, napr. tuku pri pečení potravín na drôtenom rošte.
- **Hlboký pekáč**
Na pečenie alebo ako pekáč na zber tuku.
- **Teplotná sonda**
Na ovládanie pečenia na základe teploty vnútri pokrmu.
- **Teleskopické lišty**
Na jednoduchšie vloženie a vybratie plechov a drôteného roštu.





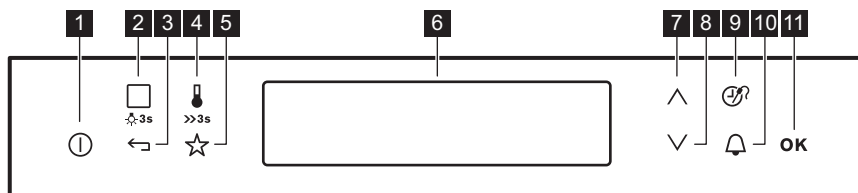



5. OVLÁDACÍ PANEĽ

5.1 Prehľad ovládacieho panela



Rúra sa ovláda senzorovými tlačidlami.

Senzorové tlačidlo	Funkcia	Komentár
1	⓪	Zap./Vyp.
	⓪	Zapnutie a vypnutie rúry.



Senzorové tlačidlo	Funkcia	Komentár
2 	Funkcie ohrevu alebo Sprievodca Pečením	Jedným stlačením sensorového tlačidla zvolíte funkciu ohrevu alebo ponuku: Sprievodca Pečením. Ďalším stlačením sensorového tlačidla prepnete medzi ponukami: Funkcie ohrevu, Sprievodca Pečením. Osvetlenie zapnete alebo vypnete stlačením sensorového tlačidla na 3 sekundy.
3 	Späť	Návrat o jednu úroveň v ponuke. Ak chcete zobraziť hlavnú ponuku, dotknite sa poľa na 3 sekundy.
4 	Nastavenie teploty/ Rýchle zohrievanie	Nastavenie teploty alebo zobrazenie aktuálnej teploty v rúre. Stlačením tlačidla na 3 sekundy zapnete alebo vypnete funkciu: Rýchle zohrievanie.
5 	Oblíbený program	Uloženie a prístup k obľúbeným programom.
6 -	Displej	Zobrazuje aktuálne nastavenia rúry.
7 	Hore	Pohyb nahor v ponuke.
8 	Dole	Pohyb nadol v ponuke.
9 	Časové a doplnkové funkcie	Nastavenie iných funkcií. Keď je zapnutá funkcia ohrevu, stlačte sensorové tlačidlo a nastavte časovač alebo funkcie: Blokovanie ovládania, Oblíbený program, Ohrev a uchovanie teploty, Nastaviť a ísť. Môžete tiež zmeniť nastavenia teplotnej sondy.
10 	Časomer	Nastavenie funkcie: Časomer.
11 OK	Ok	Potvrdenie výberu alebo nastavenia.

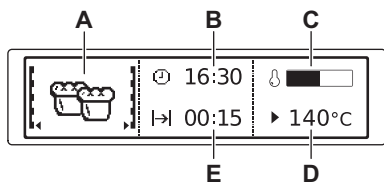







5.2 Displej



- A. Funkcia ohrevu
- B. Presný čas
- C. Ukazovateľ ohrevu
- D. Teplota
- E. Čas trvania /skončenia funkcie

Iné ukazovatele na displeji:

	Časomer Je zapnutá táto funkcia.
	Presný čas Na displeji sa zobrazí aktuálny čas.

	Trvanie Na displeji sa zobrazí potrebný čas pečenia.
	Koniec Na displeji sa zobrazí čas ukončenia pečenia.
	Teplota Na displeji sa zobrazí nastavená teplota.
	Časové údaje Na displeji sa zobrazuje, ako dlho je spustená funkcia ohrevu. Ak chcete znovu nastaviť čas, stlačte súčasne  a  .
	Výpočet Rúra vypočíta čas pečenia.
	Ukazovateľ ohrevu Na displeji sa zobrazí teplota v rúre.



Ukazovateľ rýchleho ohrevu

Funkcia je zapnutá. Skracuje čas zohrievania rúry.



Hmotnostný program

Na displeji sa zobrazuje, že je aktívny automatický program so zadávaním hmotnosti alebo že je možné zmeniť hmotnosť.



Ohrev a uchovanie teploty

Funkcia je zapnutá.

6. PRED PRVÝM POUŽITÍM



VAROVANIE!

Pozrite si kapitoly ohľadne bezpečnosti.

6.1 Prvé pripojenie

Pred prvým použitím musíte nastaviť:



- Jazyk
- Kontrast displeja
- Jas displeja
- Nastaviť denný čas

1. Stlačením tlačidla  alebo  zmeňte hodnotu.
2. Stlačením **OK** potvrďte.

6.2 Úvodné predhrievanie a čistenie

Pred prvým použitím a kontaktom s potravinami predhrejte prázdny spotrebič.

Spotrebič môže vydávať nepríjemný zápach a dym. Počas predhrievania miestnosť vetrajte.



1. Zo spotrebiča odstráňte všetko príslušenstvo a vyberateľné zasúvacie lišty.
2. Nastavte funkciu . Nastavte maximálnu teplotu. Nechajte spotrebič v prevádzke 1 h.
3. Nastavte funkciu . Nastavte maximálnu teplotu. Nechajte spotrebič v prevádzke 15 min.
4. Spotrebič vypnite a počkajte, kým nevychladne.
5. Spotrebič a príslušenstvo vyčistite len handričkou z mikrovlákien, teplou vodou a jemným čistiacim prostriedkom.
6. Príslušenstvo a vyberateľné zasúvacie lišty vráťte späť do ich pôvodnej polohy.

7. KAŽDODENNÉ POUŽÍVANIE

VAROVANIE!

Pozrite si kapitoly ohľadne bezpečnosti.

7.1 Navigácia v ponukách

1. Zapnite rúru.
2. Stlačením tlačidla  alebo  vyberte možnosť ponuky.
3. Ak chcete prejsť do podponuky alebo potvrdiť nastavenie, stlačte tlačidlo **OK**.



Kedykoľvek sa môžete vrátiť do hlavnej ponuky pomocou tlačidla .

7.2 Nastavenie funkcie ohrevu

1. Zapnite rúru.
2. Zvoľte ponuku: Funkcie ohrevu.
3. Potvrďte stlačením tlačidla **OK**.
4. Vyberte funkciu ohrevu.
5. Potvrďte stlačením tlačidla **OK**.
6. Nastavte teplotu.
7. Potvrďte stlačením tlačidla **OK**.

7.3 Nastavenie parnej funkcie

Kryt zásuvky na vodu je v ovládacom paneli.

VAROVANIE!

Používajte iba studenú vodu z vodovodu. Nepoužívajte filtrovanú (demineralizovanú) alebo destilovanú vodu. Nepoužívajte iné tekutiny. Do zásuvky na vodu nedávajte horľavé kvapaliny ani kvapaliny s obsahom alkoholu.

1. Zatláčením na kryt otvorte zásuvku na vodu.
2. Do zásuvky na vodu nalejte 900 ml vody. Prívod vody postačuje približne na 55 – 60 minút.
3. Zásuvku na vodu zasuňte do jej pôvodnej polohy.
4. Zapnite rúru.
5. Nastavte funkciu ohrevu paru a teplotu.
Môžete tiež nastaviť: Trvanie → | Koniec → |



Ak je výrobnik pary prázdny, zaznie zvukový signál.

Na konci času tepelnej úpravy zaznie signál.

6. Vypnite rúru.
7. Nádržku na vodu vyprázdňte po dokončení pečenia s parou. Pozrite si funkciu čistenia: Vyprázdnenie Prázdna nádržka na vodu.

UPOZORNENIE!

Rúra je horúca. Hrozí riziko popálenín. Keď vyprázdňujete nádržku na vodu, buďte opatrní.

8. Po pečení s parou môže skondenzovať para na dne dutiny rúry. Vždy vysušte dno dutiny, keď rúra vychladne.

Dvierka rúry nechajte otvorené, aby úplne vyschla.

VAROVANIE!

Po každom použití pečenia s parou počkajte minimálne 60 minút, aby ste zabránili úniku horúcej vody z výpustného ventilu na vodu.

7.4 Ukazovateľ prázdnej nádržky

Displej zobrazuje: Doplňte vodu a zaznie zvukový signál, ak je nádržka prázdna a treba doliať vodu.

Bližšie informácie nájdete v kapitole „Každodenné používanie“, Nastavenie parnej funkcie.

7.5 Ukazovateľ plnej nádržky

Keď displej zobrazuje: Plna posoda za vodu, môžete použiť parné pečenie.

Keď je nádržka plná, zaznie zvukový signál.



Ak do nádržky nalejete príliš veľa vody, bezpečnostným kanálikom vytečie nadbytočná voda na dno rúry. Vodu poutierajte špongiou alebo handrou.

7.6 Vyprázdnenie nádržky na vodu

UPOZORNENIE!

Pred vyprázdňovaním nádržky na vodu musí byť rúra chladná.

Nádržku na vodu vyprázdňte po každom pečení s parou.

1. Pripravte si odtokovú rúrkou (C), ktorá sa nachádza v rovnakom balení ako používateľská príručka. Prípojku (B) nasadte na jeden koniec odtokovej rúrky.

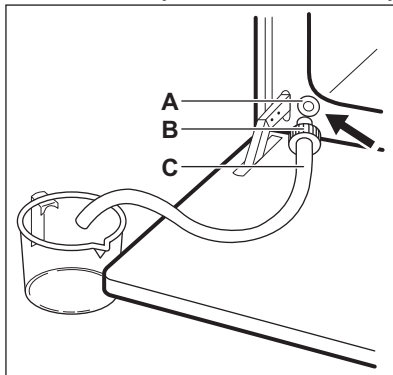

2. Druhý koniec odtokovej rúrky (C) vložte do nádoby. Umiestnite ho nižšie ako výpustný ventil (A).

- Otvorte dvierka rúry a zasuňte prípojku (B) do výpustného ventilu (A).
- Pri vypúšťaní nádržky na vodu opakovane stláčajte prípojku.



V nádržke môže byť určité množstvo vody, keď sa na displeji zobrazuje hlásenie: Doplňte vodu. Počkajte, kým voda neprestane tiecť z ventilu na vypustenie vody.

- Keď prestane voda tiecť, odpojte prípojku od ventilu.



Na opätovné naplnenie nádržky na vodu nepoužívajte vypustenú vodu.

7.7 Ukazovateľ ohrevu

Keď zapnete funkciu ohrevu, pásik ukazuje, že sa teplota zvyšuje. Po dosiahnutí teploty 3-krát zaznie zvukový signál, pásik zablíká a následne zmizne.

7.8 Používanie: Ukazovateľ rýchleho ohrevu

Túto funkciu používajte pred vložení jedla do rúry.

Táto funkcia skraca dobu zohrievania. Nie je k dispozícii pre niektoré funkcie rúry.

– stlačte a podržte.

7.9 Zvyškové teplo

Keď rúru vypnete, na displeji sa zobrazí zvyškové teplo. Teplo môžete použiť na udržanie teploty jedla.

7.10 Prehľad ponúk

Hlavná ponuka

Symbol/Položka ponuky	Použitie
Funkcie ohrevu	Obsahuje zoznam funkcií ohrevu.
Recepty	Obsahuje zoznam automatických programov.





Symbol/Položka ponuky	Použitie
Obľúbený program	Obsahuje zoznam obľúbených programov pečenia vytvorených používateľom.
Základné nastavenie	Používa sa na nastavenie konfigurácie spotrebiča.
Špeciálne	Obsahuje zoznam doplnkových funkcií ohrevu.
Sprievodca Pečením	Obsahuje odporúčané nastavenia rúry pre mnoho pokrmov. Zvoľte pokrm a spustíte proces pečenia. Údaje o teplote a čase sú iba orientačné v záujme dosiahnutia čo najlepšieho výsledku a môžete ich upraviť. Zavisia od konkrétneho receptu a množstva a kvality použitých prísad.







Podponuka pre: Základné nastavenie

Symbol/Položka ponuky	Popis
Nastaviť denný čas	Nastavenie aktuálneho denného času.
Časové údaje	Ak je funkcia ZAPNUTÁ, na displeji sa zobrazuje aktuálny čas, aj keď je spotrebič vypnutý.
Rýchle zohrievanie	Ak je funkcia ZAPNUTÁ, skraca čas zahrievania rúry.
Nastaviť a ísť	Na nastavenie funkcie a jej neskoršie aktivovanie stlačte ktorýkoľvek symbol na ovládacom paneli.
Ohrev a uchovanie teploty	Po skončení cyklu pečenia uchováva pripravené jedlo teplé po dobu 30 minút.
Predĺženie doby pečenia	Zapína a vypína funkciu predĺženia pečenia.
Kontrast displeja	Upravuje kontrast displeja po stupňoch.

Symbol/Položka ponuky	Popis
 Jas displeja	Upravuje jas displeja po stupňoch.
 Jazyk	Nastavuje jazyk displeja.
 Hlasitosť zvuk. signalizácie	Upravuje hlasitosť tónov tlačidiel a zvukovej signalizácie po stupňoch.
 Tóny tlačidiel	Zapína a vypína tóny dotykových tlačidiel. Tón dotykového tlačidla ZAP/VYP nie je možné vypnúť.
 Alarm/Výstražný tón	Zapína a vypína výstražnú zvukovú signalizáciu.
 Režim DEMO	Aktívny/deaktívny kód: 2468.
 Servis	Zobrazenie verzie softvéru a konfigurácie.
 Pôvodné nastavenie	Obnovuje všetky pôvodné nastavenia.





7.11 Funkcie ohrevu

Funkcia ohrevu	Použitie
 Teplovzdušné pečenie	Ak chcete piecť až na 3 úrovniach a sušiť potraviny. Nastavte teplotu o 20-40 °C nižšiu ako pre funkciu: Konvenčné pečenie.
 Vlhkosť Nízka	Na pečenie chleba, veľkých kusov mäsa alebo na zohriatie chladených a mrazených jedál.
 Funkcia Pizza	Na pečenie pokrmu na jednej úrovni, pri ktorom chcete dosiahnuť intenzívne zhnedenutie na povrchu a chrumkavú kôrku naspodku. Nastavte teplotu o 20-40 °C nižšiu ako pre funkciu: Konvenčné pečenie.
 Konvenčné pečenie / Čistenie vodou	Na pečenie a opekanie na jednej úrovni roštu. Pozrite si časť „Ošetrovanie a čistenie“, kde nájdete viac informácií o: Čistenie vodou.

Funkcia ohrevu	Použitie
 Mrazené jedlá	Na prípravu chrumkavých polotovarov (napr. zemiakových hranolčiekov, amerických zemiakov alebo jarných závitkov).
 Gril	Na grilovanie tenkých kúskov jedla a na prípravu hriankov.
 Turbo gril	Na pečenie veľkých kusov mäsa alebo hydiny s kosťami na jednej úrovni. Na pečenie gratinovaných pokrmov a zapekania.
 Dolný ohrev	Na pečenie koláčov s chrumkavým korpusom a na zaváranie potravín.
 Pečenie s využitím vlhkosti	Táto funkcia je určená na úsporu energie počas prípravy jedál. Keď použijete túto funkciu, teplota vo vnútri spotrebiča sa môže líšiť od nastavenej teploty. Použite sa zvyškové teplo. Výkon ohrevu môže byť znížený. Viac informácií nájdete v kapitole „Každodenné používanie“, poznámky k: Pečenie s využitím vlhkosti.
 Regenerácia	Opätovné zohrievanie jedla parou zabraňuje vysušeniu jeho povrchu. Teplo sa rozloží jemne a rovnomerne, čo umožňuje obnoviť chuť a arómu jedla tak, ako keby bolo práve pripravené. Túto funkciu môžete používať na priame zohrievanie jedla na tanieri. Naraz môžete zohrievať viac tanierov na rôznych úrovniach roštov.

7.12 Špeciálne

Funkcia ohrevu	Použitie
 Uchovať teplé	Na uchovávanie jedla teplého. Upozorňujeme, že niektoré jedlá môžu počas zohrievania pokračovať vo varení a vyschnúť. V prípade potreby zakryte riad.

Funkcia ohrevu	Použitie
 Ohrev tanierov	Na predhriatie tanierov pred podávaním jedla.
 Zaváranie	Na konzervovanie zeleniny a ovocia umiestnite zaváracie poháre do plechu na pečenie naplneného vodou a použite teplovzdorné poháre s bajonetovými alebo skrutkovacími uzávermi rovnakej veľkosti. Použite najnižšiu úroveň v rúre.
 Sušenie	Na sušenie nakrájaného ovocia, zeleniny a húb.
 Kysnutie cesta	Na urýchlenie vykysnutia kysnutého cesta. Povrch cesta zakryte, aby ste predišli vysušeniu.
 Pomalé pečenie	Na prípravu jemného, šťavnatého pečeného mäsa.
 Pečenie chleba	Táto funkcia sa používa na prípravu chleba a chlebového pečiva a z hľadiska chrumkavosti, farby a lesku kôrky dosahuje výsledky ako od profesionálov.
 Rozmrazovanie	Na rozmrazenie potravín (zeleniny a ovocia). Čas rozmrazovania závisí od množstva a veľkosti mrazených potravín.
 Gratinované jedlá	Na jedlá, ako sú lasagne alebo zapečené zemiaky. Na pečenie gratinovaných pokrmov a zapekanie.

7.13 Poznámky k: Pečenie s využitím vlhkosti

Táto funkcia bola použitá na splnenie požiadaviek triedy energetickej účinnosti a požiadaviek na ekodizajn (podľa predpisov EU 65/2014 a EU 66/2014). Skúšky podľa: IEC/EN 60350-1.

Dvierka rúry majú byť počas pečenia zatvorené, aby nedošlo k prerušeniu funkcie a aby bola zabezpečená čo najefektívnejšia prevádzka rúry.

Keď použijete túto funkciu, osvetlenie sa po 30 sekundách automaticky vypne.

Pokyny ohľadom varenia nájdete v kapitole „Rady a tipy“, Pečenie s využitím vlhkosti. Všeobecné odporúčania na úsporu energie si pozrite v kapitole „Energetická účinnosť“, v časti Tipy na úsporu energie.

7.14 Sprievodca Pečením

Kategória pokrmu: Ryby/morské plody









Pokrm	
Ryby	Pečená ryba
	Rybie prsty
	Rybie filé, mrazené
	Celá malá ryba, grilovaná
	Celá ryba, grilovaná
	Celá ryba, grilovaná 
Losos vcelku	-

Kategória pokrmu: Hydina

Pokrm	
Hydina bez kostí	-
	Kuracie krídla, čerstvé
	Kuracie krídla, mrazené
Kurča	Kuracie stehná, čerstvé
	Kuracie stehná, mrazené
	Kurča, 2 polovice

Kategória pokrmu: Mäso

Pokrm	
Hovädzie	Dusené mäso 
	Fašírka

Pokrm	
Hovädzie pečené	Neprepečený
	Neprepečený 
	Stredne prepečený
	Stredne prepečený 
	Prepečený
Hovädzie po škandinávsky	Prepečený 
	Neprepečený 
	Stredne prepečený 
Bravčové	Prepečený 
	Rebierka
	Brav. koleno, predvarené
	Bravčové stehno
	Bravčová panenka
	Krkovička
Teľacie	Bravčové plece
	Teľacie koleno
	Hovädzia roštenka
Jahňacie	Pečené teľacie 
	Jahňacie stehno
	Jahňací chrbát
	Jahňacie pečené, stredne
Zverina	Zajac
	• Noha zajaca
	• Zajačí chrbát
	Srncie/jelenie
	• Srncie stehno
• Srncí/jelení chrbát	
Pečená zverina 	
Zverina, zadné 	

Katégoria pokrmu: Pečené jedlá

Pokrm	
Lasagne/cannelloni, mraz.	-
Gratinovaná zelenina	-
Sladké jedlá	-

Katégoria pokrmu: Pizza/slaný koláč

Pokrm	
Pizza	Pizza, tenká
	Pizza, extra obloženie
	Pizza, mrazená
	Americká pizza, mrazená
	Pizza, chladená
	Malé pizze, mrazené
Zapekané bagety	-
Alsaský slaný koláč	-
Švajčiarsky koláč, slaný	-
Slaný lotrínsky koláč	-
Slaný koláč	-

Katégoria pokrmu: Koláč/jemné pečivo

Pokrm	
Bábovka	-
Jablkový koláč, obložený	-
Piškótoý koláč	-
Jablkový koláč	-
Tvarohový koláč, forma	-
Brioška	-
Koláč Madeira	-
Torta	-
Švaj. koláč, sladký	-
Mandľový koláč	-
Muffiny	-
Jemné pečivo	-
Prúžky pečiva	-
Koláče so šľahačkou	-

Pokrm	
Drobné pečivo z lístkového cesta	-
Veterníky	-
Mandľové sušienky	-
Sušienky z krehkého cesta	-
Vianočná štóla	-
Jablkový závin, mrazený	-
Koláč na plechu	Piškótové cesto Kysnuté cesto
Tvarohový koláč, plech	-
Brownies – čok. sušienky	-
Piškótová roláda	-
Kysnutý koláč	-
Koláč s mrveničkou	-
Cukrový koláč	-
Korpus z cesta	Jemné pečivo s krehkým korpusom Piškótový korpus na koláč

Pokrm	
Ovocný koláč	Krehký ovocný koláč Piškótový koláč s ovocím Kysnuté cesto

Kategória pokrmu: Chlieb/pečivo

Pokrm	
Pečivo	Pečivo, mrazené
Ciabatta	-
Chlieb	Veniec z kysnutého cesta Vianočka Nekysnutý chlieb

Kategória pokrmu: Prílohy

Pokrm	
Hranolky, tenké	-
Hranolky, hrubé	-
Hranolčeky, mrazené	-
Americké zemiaky, krokety	-
Americké zemiaky	-
Opečené zemiakové pyré	-





Keď je potrebné zmeniť hmotnosť alebo vnútornú teplotu pokrmu, pomocou tlačidiel \wedge alebo \vee nastavte nové hodnoty.

8. ČASOVÉ FUNKCIE

8.1 Tabuľka s časovými funkciami

Funkcia časovača	Aplikácia
 Časomer	Nastavenie odpočítavania času (max. 2 h 30 min). Táto funkcia nemá vplyv na činnosť spotrebiča.



Funkcia časovača	Aplikácia
 Trvanie	Nastavenie času prevádzky spotrebiča (max. 23 h 59 min). Nie je dostupná pre: Teplotná sonda.
 Koniec	Nastavenie času vypnutia funkcie ohrevu (max. 23 h 59 min). Nie je dostupná pre: Teplotná sonda.

Ak nastavíte čas pre funkciu časovača, čas sa začne odpočítavať po 5sek.

Trvanie, Koniec – pred použitím funkcií musíte nastaviť funkciu ohrevu a teplotu. Spotrebič sa vypne automaticky.

Trvanie, Koniec – môžete používať funkcie súčasne, ak chcete, aby sa automaticky zapla a neskôr vypla spotrebič v nastavenom čase.

8.2 Nastavenie časových funkcií

1. Nastavte funkciu ohrevu.
 2.  – opakovane stláčajte, až kým sa na displeji nezobrazí požadovaná časová funkcia a príslušný symbol.
 3. ,  – stlačte, aby ste nastavili čas.
 4. Stlačte tlačidlo: OK.
- Keď čas uplynie, zaznie zvukový signál. Rúra sa vypne. Ak chcete signál vypnúť, dotknite sa senzorového tlačidla.

8.3 Ohrev a uchovanie teploty

Podmienky pre funkciu:

- Nastavená teplota je vyššia ako 80 °C.
- Funkcia: Trvanie je nastavená.

Funkcia: Ohrev a uchovanie teploty uchová pripravené jedlo teplé pri 80 °C počas 30 minút. Zapína sa po skončení pečenia.

Funkciu môžete zapnúť alebo vypnúť v ponuke: Základné nastavenie.



1. Zapnite rúru.
2. Vyberte funkciu ohrevu.
3. Nastavte teplotu nad 80 °C.
4. Opakovane stláčajte , kým sa na displeji nezobrazí: Ohrev a uchovanie teploty.
5. Potvrďte stlačením tlačidla OK. Keď funkcia skončí, zaznie zvukový signál.

8.4 Predĺženie doby pečenia

Funkcia: Predĺženie doby pečenia umožní, aby funkcia ohrevu pokračovala aj po skončení Trvanie.



Platí pre všetky funkcie ohrevu s Trvanie alebo Hmotnostný program. Neplatí pre funkcie ohrevu s teplotnou sondou.

1. Keď uplynie doba varenia, zaznie zvukový signál. Stlačte ľubovoľný symbol. Na displeji sa zobrazí hlásenie.
2. Funkciu zapnete stlačením tlačidla  alebo zrušíte stlačením tlačidla .
3. Nastavte dĺžku funkcie.
4. Stlačte tlačidlo: OK.

9. AUTOMATICKÉ PROGRAMY

VAROVANIE!

Pozrite si kapitoly ohľadne bezpečnosti.



9.1 Recepty s Receptový program

Táto rúra ponúka automatické receptové programy. Nastavenia pre recepty nie je možné meniť.

1. Zapnite rúru.
2. Zvoľte ponuku: Recepty.
Stlačením OK potvrdíte.
3. Zvoľte kategóriu a pokrm. Nastavenie potvrdíte stlačením tlačidla OK.
4. Zvoľte recept. Nastavenie potvrdíte stlačením tlačidla OK.

9.2 Sprievodca Pečením s Hmotnostný program

Táto funkcia automaticky vypočíta dobu pečenia. Ak ju chcete použiť, je potrebné zadať hmotnosť pokrmu.

1. Zapnite rúru.
2. Zvoľte ponuku: Sprievodca Pečením.
Stlačte tlačidlo OK.
3. Vyberte pokrm s funkciou: Hmotnostný program. Stlačte tlačidlo OK.
4. Pri nastavovaní hmotnosti jedla stlačte tlačidlo  alebo . Stlačte tlačidlo OK. Spustí sa automatický program.

5. Hmotnosť môžete kedykoľvek zmeniť. Ak chcete zmeniť hmotnosť, stlačte tlačidlo \wedge alebo \vee .

6. Keď čas uplynie, zaznie zvukový signál. Signál sa vypína stlačením ľubovoľného symbolu.

10. POUŽÍVANIE PRÍSLUŠENSTVA

VAROVANIE!

Pozrite si kapitoly ohľadne bezpečnosti.

10.1 Vloženie príslušenstva

Malé zarážky na vrchu zvyšujú bezpečnosť. Tieto odsadenia tiež zabraňujú prevráteniu. Vysoký okraj okolo roštu zabraňuje zošmyknutiu kuchynského riadu z roštu.

Drôtený rošt

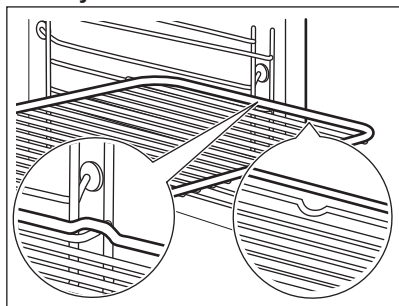

Rošt vložte medzi vodiace tyče zasúvacích líšt a uistite sa, že nožičky smerujú nadol.

Plech na pečenie / Hlboký pekáč

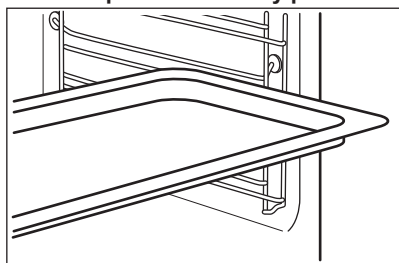

Plech na pečenie zasuňte medzi vodiace líšty zvolenej úrovne rúry.

10.2 Teplotná sonda

Teplotná sonda - meria teplotu vnútri pokrmu. Keď pokrm dosiahne nastavenú teplotu, rúra sa vypne.

Rúra vypočíta približný čas skončenia pečenia. Závisí od množstva potravín, funkcie ohrevu a teploty.

Nastavte dve teploty:

- teplota v rúre: minimálne 120 °C,
 - teplotu vo vnútri pokrmu.
- Pre najlepšie výsledky pečenia:
- Prísady by mali mať izbovú teplotu.
 - Teplotná sonda – nepoužívajte s tekutými pokrmami.
 - Teplotná sonda – počas pečenia musí zostať v pokrme.

Kategórie potravín: mäso, hydina a ryby

1. Zapnite spotrebič.
2. Špičku teplotnej sondy vložte do stredu mäsa alebo pokrmu, podľa možnosti do najhrubšej časti. Uistite sa, že minimálne 3/4 teplotnej sondy sú vnútri pokrmu.
3. Konektor teplotnej sondy zapojte do zásuvky na bočnej stene spotrebiča.

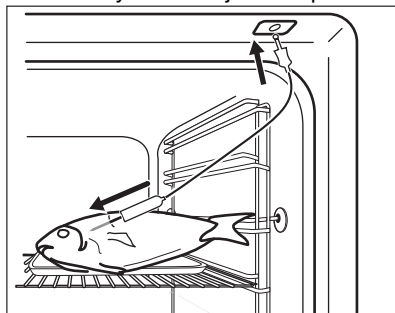

Na displeji sa zobrazí symbol teplotnej sondy.

4. Pomocou \wedge alebo \vee nastavte do 5 sekúnd teplotu vnútri pokrmu.
5. Nastavte funkciu ohrevu a v prípade potreby zmeňte teplotu rúry.
6. Ak chcete zmeniť teplotu vnútri pokrmu, stlačte tlačidlo Ⓜ .

Po dosiahnutí nastavenej teploty pokrmu zaznie zvukový signál. Spotrebič sa vypne automaticky.

7. Signál vypnete stlačením ľubovoľného symbolu.
8. Vytiahnite zástrčku teplotnej sondy z príslušnej zásuvky a vytiahnite pokrm zo spotrebiča.

VAROVANIE!

Keďže sa teplotná sonda nahreje, hrozí nebezpečenstvo popálenín. Pri odpájaní a vyberaní teplotnej sondy z potraviny buďte opatrní.

Kategória pokrmu: zapekaný pokrm

1. Zapnite spotrebič.
2. Polovicu prísad vložte do zapekacej nádoby.
3. Špičku teplotnej sondy zapichnete presne do stredu zapekacej nádoby. Teplotná sonda má byť počas pečenia stabilne na jednom mieste. Dosiahnete to použitím pevnej prísady. Na podoprenie silikónovej rukoväte teplotnej sondy použite okraj zapekacej nádoby. Špička teplotnej sondy by sa nemala dotýkať dna zapekacej nádoby.

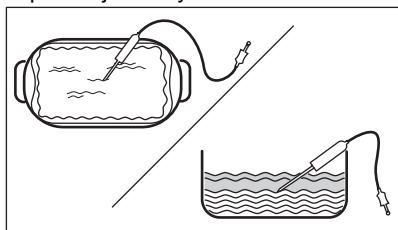

4. Teplotnú sondu prikryte ostatnými prísadami.
5. Konektor teplotnej sondy zapojte do zásuvky na bočnej strane spotrebiča.

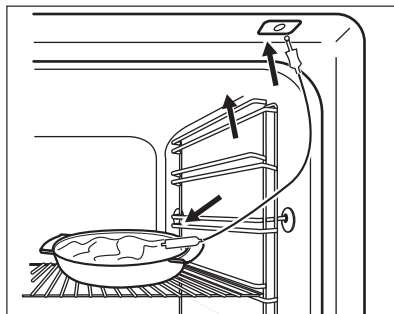

Na displeji sa zobrazí symbol teplotnej sondy.

6. Pomocou \wedge alebo \vee nastavte do 5 sekúnd teplotu vnútri pokrmu.
7. Nastavte funkciu ohrevu a v prípade potreby zmeňte teplotu rúry.
8. Ak chcete zmeniť teplotu vnútri pokrmu, stlačte tlačidlo M .

Po dosiahnutí nastavenej teploty pokrmu zaznie zvukový signál. Spotrebič sa vypne automaticky.

9. Signál vypnete stlačením ľubovoľného symbolu.
10. Vytiahnite zástrčku teplotnej sondy z príslušnej zásuvky a vytiahnite pokrm zo spotrebiča.

VAROVANIE!

Pretože sa teplotná sonda zohreje, hrozí nebezpečenstvo popálenia. Pri odpájaní a vyberaní teplotnej sondy z pokrmu buďte opatrní.

10.3 Parný hrniec na varenie parou



Parný hrniec sa nedodáva so spotrebičom. Ďalšie informácie vám poskytnie miestny dodávateľ.

Parný hrniec sa skladá z týchto častí:

- A. vstrekovač – na priame pečenie s parou,
- B. vstrekovacia trubica – na pečenie s parou,
- C. veko,
- D. oceľový gril,
- E. sklenená nádoba.

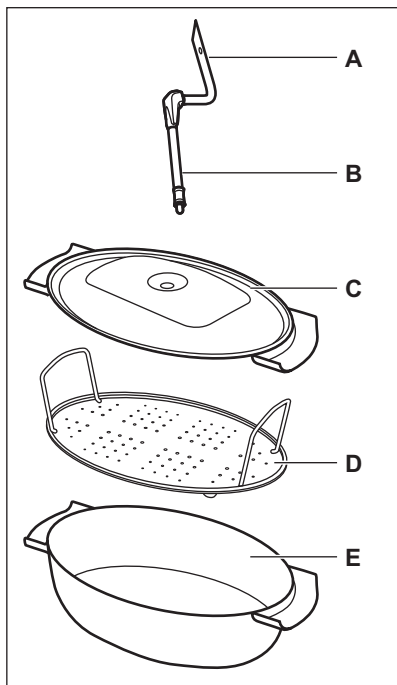

Zákazy:

- Horúci parný hrniec nekladte na studené/ mokré povrchy.
- Do parného hrnca nenalievajte studenú tekutinu.
- Nepoužívajte parný hrniec na horúcom varnom povrchu.
- Na čistenie parného hrnca nepoužívajte abrazívne čistiace prostriedky, drôtenky ani prášky.

10.4 Pečenie s parou v parnom hrnci

1. Položte jedlo na oceľový gril v parnom hrnci a zakryte ho vekom.

2. Vložte vstrekovaciu trubicu do otvoru vo veku.
3. Parný hrniec položte na druhú úroveň odspodu.
4. Pripojte vstrekovaciu trubicu k prívodu pary. Informácie nájdete v kapitole Opis výrobku.
5. Nastavte spotrebič pre funkciu pečenia s parou.

10.5 Priame pečenie parou

Jedlo položte na oceľový gril v parnom hrnci. Pridajte trochu vody. Nepoužívajte veko pekáča. Pri príprave veľkých porcií mäsa vložte dovnútra pokrmu vstrekováč.

⚠ VAROVANIE!

Keď je spotrebič v prevádzke, vstrekováč môže byť horúci. Vždy používajte ochranné rukavice. Ak nepoužívate parnú funkciu, vstrekováč zo spotrebiča vyberte.

1. Vložte vstrekováč do vstrekovacej trubice. Druhý koniec pripojte k prívodu pary. Informácie nájdete v kapitole Opis výrobku.
2. Parný hrniec položte na prvú alebo druhú úroveň odspodu. Uistite sa, že vstrekovacia trubica nie je zaseknutá. Dýzu držte v dostatočnej vzdialenosti od ohrevného článku.
3. Nastavte spotrebič pre funkciu pečenia s parou.

11. DOPLNKOVÉ FUNKCIE

11.1 Obľúbený program

Svoje obľúbené nastavenia, ako sú trvanie, teplota alebo funkcia ohrevu, si môžete uložiť. Nastavenia budú dostupné v ponuke:



Obľúbený program. Do pamäte môžete uložiť 20 programov.

Uloženie programu

1. Zapnite rúru.

2. Nastavte funkciu ohrevu alebo automatický program.
3. Opakovane stláčajte , kým sa na displeji nezobrazí: ULOŽIT.
4. Nastavenie potvrdte stlačením tlačidla OK.

Na displeji sa zobrazí prvá voľná pozícia v pamäti.



5. Nastavenie potvrdte stlačením tlačidla OK.
6. Zadajte názov programu. Prvé písmeno bliká.
7. Stlačte  alebo , aby ste mohli zmeniť písmeno.

8. Stlačte tlačidlo OK.

Ďalšie písmeno začne blikat.

9. V prípade potreby zopakujte krok č. 7.

10. Nastavenie uložíte tak, že stlačíte a podržíte tlačidlo OK.

Pozíciu v pamäti môžete prepísať. Keď sa na displeji zobrazí prvá voľná pozícia v pamäti, stlačte  alebo , a potom stlačte tlačidlo OK, ak chcete prepísať aktuálny program.

Môžete zmeniť názov programu v ponuke: Zmeniť názov programu.



Zapnutie programu

1. Zapnite rúru.
2. Zvoľte ponuku: Obľúbený program.
3. Nastavenie potvrdte stlačením tlačidla OK.
4. Zvoľte názov svojho obľúbeného programu.
5. Nastavenie potvrdte stlačením tlačidla OK.

Stlačením tlačidla  prejdite priamo do ponuky: Obľúbený program.

11.2 Používanie detskej poistky

Keď je táto funkcia zapnutá, spotrebič sa nedá zapnúť.



1.  – stlačením zapnete spotrebič.
2.  ,  – stlačte súčasne, až kým sa na displeji nezobrazí hlásenie .

Ak chcete túto funkciu vypnúť, zopakujte krok 2.

11.3 Blokovanie ovládania

Táto funkcia predchádza nechcenej zmene funkcie ohrevu.



1. Zapnite spotrebič.
2. Nastavte funkciu ohrevu alebo nastavenie.
3.  – opakovane stláčajte tlačidlo, až kým sa na displeji nezobrazí: Blokovanie ovládania.
4. Stlačte tlačidlo OK.

Funkciu vypnete stlačením tlačidla . Na displeji sa zobrazí hlásenie. Opakovane stlačte . OK – nastavenie potvrdte stlačením tohto tlačidla. Keď rúru vypnete, vypne sa aj táto funkcia.

11.4 Nastaviť a ísť

Funkcia vám umožňuje nastaviť funkciu (alebo program) ohrevu a neskôr ju použiť jedným dotykom ľubovoľného sensorového pola.

Funkciu môžete zapnúť alebo vypnúť v ponuke: Základné nastavenie.



1. Zapnite spotrebič.
2. Nastavte funkciu ohrevu.
3.  – opakovane stláčajte tlačidlo, až kým sa na displeji nezobrazí: Trvanie.
4. Nastavte čas.
5.  – opakovane stláčajte tlačidlo, až kým sa na displeji nezobrazí: Nastaviť a ísť.
6. Stlačte tlačidlo OK.
7. Stlačením ktoréhokoľvek symbolu spustíte funkciu: Nastaviť a ísť. Spustí sa nastavená funkcia ohrevu.

Keď je zapnutá funkcia ohrevu, svieti indikátor Blokovanie ovládania.

Keď skončí funkcia ohrevu, zaznie zvukový signál.

11.5 Automatické vypínanie

Ak je funkcia ohrevu zapnutá a nastavenia sa nezmenili, spotrebič sa po určitom čase z bezpečnostných dôvodov automaticky vypne.

 (°C)	 (h)
30 - 115	12.5
120 - 195	8.5
200 - 245	5.5
250 – maximum	3

Ak chcete spustiť funkciu ohrevu na trvanie presahujúce čas automatického vypnutia, nastavte čas prípravy. Pozrite si kapitolu „Časové funkcie“.

Funkcia automatického vypnutia nebude fungovať pri týchto funkciách: Osvetlenie rúry / Teplotná sonda / Trvanie / Koniec.

11.6 Jas displeja

Denný jas:

- Funkcia je zapnutá, keď je spotrebič zapnutý.
- Funkcia je zapnutá 10 sekúnd, keď počas režimu nočného jasu stlačíte ktorékoľvek senzorové pole.

- Funkcia je zapnutá, ak je rúra vypnutá a nastavíte funkciu: Časomer. Po skončení funkcie sa displej prepne späť na nočný jas.

● Nočný jas:

- Keď je rúra vypnutá, displej je v čase od 22:00 do 06:00 v režime nočného jasu.

11.7 Chladiaci ventilátor

Keď je spotrebič v prevádzke, automaticky sa zapne chladiaci ventilátor, aby udržal povrch spotrebiča chladný. Ak spotrebič vypnete, chladiaci ventilátor môže pokračovať v činnosti, kým sa spotrebič neochladí.

11.8 Bezpečnostný termostat

Nesprávna prevádzka rúry alebo chybné súčasti môžu spôsobiť nebezpečné prehriatie. Aby sa tomu predišlo, rúra je vybavená bezpečnostným termostatom, ktorý preruší dodávku energie. Po poklese teploty sa rúra opäť automaticky zapne.

12. TIPY A RADY



Pozrite si kapitoly o ohľadne bezpečnosti.

12.1 Odporúčania pre varenie

Teplota a časy prípravy uvedené v tabuľkách sú len orientačné. Závisia od receptov a kvality a množstva použitých prísad.

Spotrebič môže pri pečení alebo opekaní fungovať inak ako váš predchádzajúci spotrebič. Rady nižšie zobrazujú odporúčané nastavenia teploty, času pečenia a úrovne v rúre pre konkrétne druhy jedál.

Úrovne roštov počítajte od dna vnútra rúry.

Ak nie sú k dispozícii nastavenia pre konkrétny recept, vyhľadajte podobný recept.

Tipy na úsporu energie nájdete v kapitole „Energetická účinnosť“.

Symbyoly použité v tabuľkách:



Druh potravín



Funkcia ohrevu



Teplota



Príslušenstvo



Úroveň roštu v rúre



Čas prípravy (min)

12.2 Rady týkajúce sa špeciálnych funkcií ohrevu spotrebiča

Uchovať teplé

Táto funkcia vám umožňuje uchovať jedlo teplé. Teplota sa automaticky nastaví na 80 °C.

Ohrev tanierov

Táto funkcia vám umožňuje nahriať taniere a riad pred podávaním. Teplota sa automaticky nastaví na 70 °C.

Na drôtený rošt rovnomerne umiestnite taniere a riad nad seba. Použite prvú úroveň v rúre. Po polovici času ohrievania vymerajte ich miesta.

Kysnutie cesta

Táto funkcia vám umožňuje kysnutie cesta. Cesto vložte do veľkej nádoby a zakryte ho vlhkou utierkou alebo plastovou fóliou. Nastavte funkciu: Kysnutie cesta a čas pečenia.

Rozmrazovanie

Odstráňte obal jedla a dajte jedlo na tanier. Jedlo nezakrývajte, môže sa tým predĺžiť čas rozmrazovania. Použite prvú úroveň v rúre.





12.3 Pečenie s využitím vlhkosti – odporúčané prislúšenstvo





Používajte tmavé a matné formy a nádoby. Lepšie absorbujú teplo než svetlý a lesklý riad.

- **Forma na pizzu** – tmavá, matná, priemer 28 cm
- **Forma na pečenie** – tmavá, matná, priemer 26 cm
- **Nádobky na suflé** – keramické, priemer 8 cm, výška 5 cm
- **Forma na korpus** – tmavá, matná, priemer 28 cm

12.4 Pečenie s využitím vlhkosti





V záujme čo najlepších výsledkov sa riadte tipmi v tabuľke nižšie.







		°C		
Sladké pečivo, 16 kusov	plech na pečenie alebo pekáč na zachytávanie tuku	180	2	20 - 30
Pečivo, 9 kusov	plech na pečenie alebo pekáč na zachytávanie tuku	180	2	30 - 40
Pizza, mrazená, 0,35 kg	drôtený rošt	220	2	10 - 15
Pišškótvá roláda	plech na pečenie alebo pekáč na zachytávanie tuku	170	2	25 - 35
Brownies – čok. sušienky	plech na pečenie alebo pekáč na zachytávanie tuku	175	3	25 - 30
Nákyp, 6 kusov	keramické zapekacie formy na drôtenom rošte	200	3	25 - 30
Pišškótvový korpus	forma na korpus na drôtenom rošte	180	2	15 - 25
Viktóriin koláč	forma na pečenie na drôtenom rošte	170	2	40 - 50
Pošírovaná ryba, 0,3 kg	plech na pečenie alebo pekáč na zachytávanie tuku	180	3	20 - 25
Celá ryba, 0,2 kg	plech na pečenie alebo pekáč na zachytávanie tuku	180	3	25 - 35
Rybíe filé, 0,3 kg	forma na pizzu na drôtenom rošte	180	3	25 - 30
Pošírované mäso, 0,25 kg	plech na pečenie alebo pekáč na zachytávanie tuku	200	3	35 - 45

		°C		
Šašlik, 0,5 kg	plech na pečenie alebo pekáč na zachytávanie tuku	200	3	25 - 30
Sušienky, 16 kusov	plech na pečenie alebo pekáč na zachytávanie tuku	180	2	20 - 30
Mandľové sušienky, 24 kusov	plech na pečenie alebo pekáč na zachytávanie tuku	180	2	25 - 35
Muffiny, 12 kusov	plech na pečenie alebo pekáč na zachytávanie tuku	170	2	30 - 40
Slané pečivo, 20 kusov	plech na pečenie alebo pekáč na zachytávanie tuku	180	2	25 - 30
Sušienky z krehkého cesta, 20 kusov	plech na pečenie alebo pekáč na zachytávanie tuku	150	2	25 - 35
Malé tortičky, 8 kusov	plech na pečenie alebo pekáč na zachytávanie tuku	170	2	20 - 30
Zelenina, pošírovaná, 0,4 kg	plech na pečenie alebo pekáč na zachytávanie tuku	180	3	35 - 45
Vegetariánska omeleta	forma na pizzu na drôtenom rošte	200	3	25 - 30
Stredomorská zelenina, 0,7 kg	plech na pečenie alebo pekáč na zachytávanie tuku	180	4	25 - 30

12.5 Informácie pre skúšobné ústavy

Testy podľa normy IEC 60350-1.

				°C	
Malé koláčiky, 20 ks/plech	Konvenčné pečenie	Plech na pečenie	3	170	20 - 35
Malé koláčiky, 20 ks/plech	Teplovzdušné pečenie	Plech na pečenie	3	150 - 160	20 - 35
Malé koláčiky, 20 ks/plech	Teplovzdušné pečenie	Plech na pečenie	2 a 4	150 - 160	20 - 35
Jablkový koláč, 2 formy Ø20 cm	Konvenčné pečenie	Drôtený rošt	2	180	70 - 90
Jablkový koláč, 2 formy Ø20 cm	Teplovzdušné pečenie	Drôtený rošt	2	160	70 - 90
Piškótový koláč bez tuku, forma na koláče Ø 26 cm 1)	Konvenčné pečenie	Drôtený rošt	2	170	40 - 50
Piškótový koláč bez tuku, forma na koláče Ø 26 cm 1)	Teplovzdušné pečenie	Drôtený rošt	2	160	40 - 50

					
Piškótvý koláč bez tuku, forma na koláče Ø 26 cm 1)	Teplovzdušné pečenie	Drôtený rošt	2 a 4	160	40 - 60
Linecké koláčiky	Teplovzdušné pečenie	Plech na pečenie	3	140 - 150	20 - 40
Linecké koláčiky	Teplovzdušné pečenie	Plech na pečenie	2 a 4	140 - 150	25 - 45
Linecké koláčiky	Konvenčné pečenie	Plech na pečenie	3	140 - 150	25 - 45
Hrianky 1)	Gril	Drôtený rošt	4	Max.	1 - 5

1) Spotrebič predhrievajte 10 minút.

13. OŠETROVANIE A ČISTENIE



VAROVANIE!

Pozrite si kapitoly o ohľadne bezpečnosti.

13.1 Poznámky k čisteniu

Čistiace prostriedky

- Prednú stranu spotrebiča očistíte iba handričkou z mikrovlákien namočenou v teplej vode s jemným čistiacim prostriedkom. Vyčistíte a skontrolujete tesnenia dvierok okolo rámu dutiny.
- Na čistenie kovových povrchov použite čistiaci roztok.
- Škrvny vyčistíte s miernym čistiacim prostriedkom.

Každodenné použitie

- Vnútro spotrebiča odstráňte po každom použití. Hromadenie tuku alebo iných zvyškov môže mať na následok vznik požiaru.
- Vnútri spotrebiča alebo na sklenených paneloch dvierok sa môže kondenzovať vlhkosť. V záujme zníženia kondenzácie nechajte spotrebič zapnutý 10 minút pred prípravou pokrmu. Jedlo v spotrebiči neskladujte dlhšie ako 20 minút. Vnútro spotrebiča po každom použití osušte len handričkou z mikrovlákien.

Príslušenstvo

- Vyčistíte všetko príslušenstvo po každom použití a nechajte ho vyschnúť. Použite

iba handričku z mikrovlákien namočenú v teplej vode s jemným čistiacim prostriedkom. Príslušenstvo sa nesmie umývať v umývačke riadu.

- Nelepivé príslušenstvo nečistíte abrazívnym čističom ani predmetmi s ostrými hranami.

13.2 Vybratie zasúvacích líšt

Vyberte zasúvacie líšty, aby ste mohli spotrebič vyčistiť.

1. Spotrebič vypnite a počkajte, kým nevychladne.
2. Odtiahnite prednú časť zasúvacích líšt od bočnej steny.
3. Zadný koniec zasúvacej líšty odtiahnite od bočnej steny a vyberte ju.

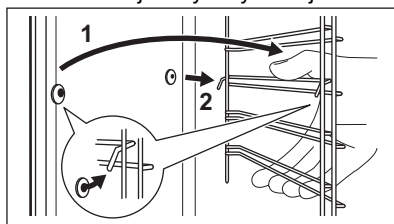

4. Zasúvacie líšty nainštalujte v opačnom poradí.

Pridržiavacie kolíky na teleskopických líštách musia smerovať dopredu.

13.3 Čistenie vodou





Tento postup čistenia pomocou vlhkosti odstraňuje zvyšky tuku a jedla zo spotrebiča.

1. Do priehlbiny dutiny nalejte vodu: 300 ml.
2. Nastavte funkciu .
3. Nastavte teplotu na 90 °C.
Trvanie: 30 min.
4. Vypnite spotrebič.
5. Počkajte, kým spotrebič nevychladne. Vnútro spotrebiča vysušte mäkkou handričkou.

13.4 Čistenie nádržky na vodu

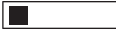
1. Vypnite spotrebič.
2. Pod prívod pary položte hlbokú panvicu.
3. Do zásuvky na vodu nalejte vodu: 850 ml. Pridajte kyselinu citrónovú: 5 čajových lyžičiek. Počkajte 60 min.
4. Zapnite spotrebič a nastavte funkciu: . Nastavte teplotu na 230 °C.

5. Po uplynutí 25 min spotrebič vypnite a počkajte, kým nevychladne.
 6. Zapnite spotrebič a nastavte funkciu: . Nastavte teplotu v rozmedzí 130 až 230 °C.
 7. Po uplynutí 10 min spotrebič vypnite a počkajte, kým nevychladne.
 8. Vyprázdňte nádržku na vodu. Pozrite si kapitolu „Každodenné používanie“, časť „Vyprázdnenie nádržky na vodu“.
 9. Opláchnite nádržku na vodu a vyčistite zvyšky vodného kameňa s jemnou handričkou.
 10. Odtokovú rúrku vyčistite teplou vodou a jemným čistiacim prostriedkom.
- Tabuľka nižšie znázorňuje škálu tvrdosti vody (°dH) s príslušnou úrovňou usadenín vápnika a kvalitou vody. Keď úroveň tvrdosti vody prekročí hodnotu 4, doplňte zásuvku na vodu vodou balenou vo fľaši.

Tvrdosť vody		Testovací pá- sík	Usadeniny váp- níka (mg/l)	Klasifikácia vody	Vyčistite ná- držku na vodu každých
Úroveň	°dH				
1	0 - 7	 	0 - 50	mäkká	75 cyklov – 2,5 mesiaca
2	8 - 14		51 - 100	stredne tvrdá	50 cyklov – 2 me- siace
3	15 - 21		101 - 150	tvrdá	40 cyklov – 1,5 mesiaca
4	22 - 28		viac ako 151	veľmi tvrdá	30 cyklov – 1 me- siac

13.5 Odstránenie a montáž dvierok

Dvierka rúry majú tri sklenené panely. Dvierka a vnútorné sklenené panely rúry môžete vybrať a vyčistiť. Pred odstránením sklenených panelov si prečítajte celý pokyn „Odstránenie a montáž dvierok“.

UPOZORNENIE!

Bez sklenených panelov spotrebič nepoužívajte.

1. Úplne otvorte dvierka a uchopte oba závesy.

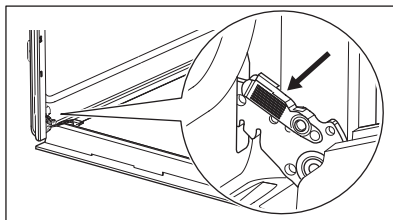

2. Západky nadvihnite a potiahnite, kým nezacvaknú.

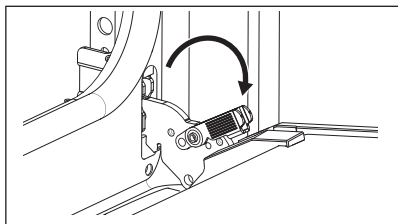

3. Dvierka rúry privrite do polovice, aby zostali v prvej otvorenej polohe. Potom ich nadvihnite a potiahnite vpred a vyberte z lôžka.

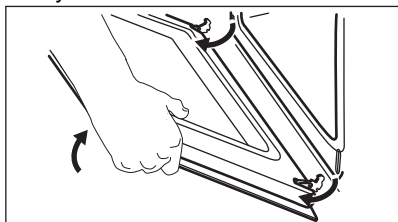

4. Dvierka položte na mäkkú handričku na stabilnom povrchu.
5. Držte rám dvierok **B** na oboch stranách na hornom okraji dvierok a zatlačte ho dovnútra, aby sa uvoľnila upevňovacia západka.

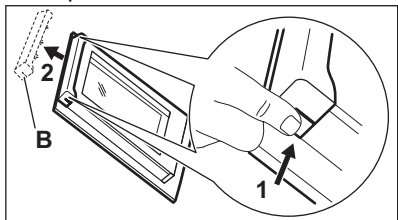

6. Rám dvierok vyberte potiahnutím smerom dopredu.
7. Sklenené panely dvierok uchopte za horný okraj a opatrne ich vyťahnite jeden za druhým. Začnite od horného panela. Uistite sa, že sklenený panel sa úplne vysunie z podpier.

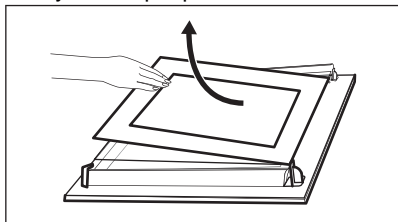

8. Sklenené panely umyte vodou s prídavkom saponátu. Sklenené panely dôkladne osušte. Sklenené panely neumývajte v umývačke riadu.
9. Po čistení nainštalujte sklenené panely a dvierka rúry.

Ak sú dvierka namontované správne, pri zatváraní prichytky budete počuť cvaknutie.

Dbajte na to, aby ste sklenené panely (**A** a **B**) vložili späť v správnom poradí. Skontrolujte symbol/potlač na bočnej strane skleneného panela. Každý zo sklenených panelov vyzerá inak, aby bola demontáž a montáž jednoduchšia.

Pri správnej montáži rám dvierok zacvakne.

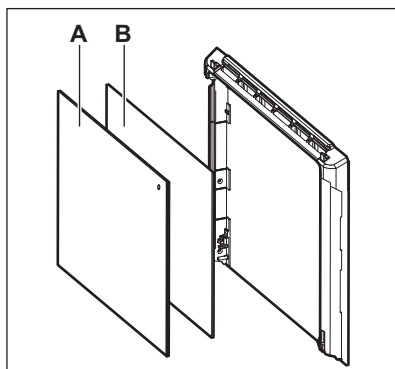

Uistite sa, že ste namontovali stredný sklenený panel správne do lôžok.

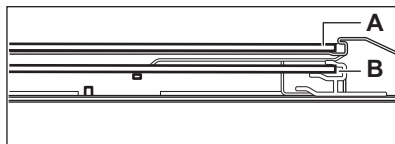

13.6 Výmena osvetlenia

⚠ VAROVANIE!

Hrozí nebezpečenstvo zásahu elektrickým prúdom.
Žiarovka môže byť horúca.

1. Spotrebič vypnite a počkajte, kým nevychladne.
2. Odpojte spotrebič od elektrickej siete.
3. Na dno rúry položte handričku.

UPOZORNENIE!

Halogénovú žiarovku vždy držte handričkou, aby sa na žiarovke nepripálili zvyšky mastnoty.

2. Vyčistíte sklenený kryt.
3. Vymeňte žiarovku za vhodnú žiarovku s tepelnou odolnosťou do 300 °C.
4. Nainštalujte sklenený kryt.

Zadné osvetlenie

1. Otočte sklenený kryt a vyberte ho.

14. ODSTRAŇOVANIE PROBLÉMOV

VAROVANIE!

Pozrite si kapitoly ohľadne bezpečnosti.

14.1 Čo robiť, keď...

Problém	Možné príčiny	Riešenie
Rúra sa nedá zapnúť ani používať.	Rúra nie je pripojená ku zdroju elektrického napájania alebo je pripojená nesprávne.	Skontrolujte, či je rúra správne pripojená ku zdroju elektrického napájania (pozrite si schému pripojenia ak je k dispozícii).
Rúra sa nezohrieva.	Rúra je vypnutá.	Zapnite rúru.
Rúra sa nezohrieva.	Nie sú nastavené hodiny.	Nastavte čas.
Rúra sa nezohrieva.	Nie sú nastavené potrebné nastavenia.	Skontrolujte, či sú nastavenia správne.
Rúra sa nezohrieva.	Funkcia automatického vypnutia je zapnutá.	Pozrite si časť „Automatické vypínanie“.
Rúra sa nezohrieva.	Je zapnutá detská poistka.	Pozrite si časť „Používanie funkcie Detská poistka“.
Rúra sa nezohrieva.	Je vypálená poistka.	Skontrolujte, či je príčinou poruchy práve poistka. Ak sa poistka vypáli opakovane, obráťte sa na kvalifikovaného elektrikára.
Nesvieti žiarovka.	Žiarovka je vypálená.	Vymeňte žiarovku.
Teplotná sonda nefunguje.	Konektor teplotnej sondy nie je správne nainštalovaný do zásuvky.	Konektor teplotnej sondy zasuňte do príslušnej zásuvky až na doraz.
Vo vnútri rúry je voda.	V nádržke na vodu je priveľa vody.	Vypnite rúru a vodu poutierajte handrou alebo špongiou.
Nefunguje pečenie v pare.	V nádržke na vodu nie je voda.	Naplňte nádržku na vodu.
Nefunguje pečenie v pare.	Otvory na paru sa upchali vodným kameňom.	Skontrolujte otvor prívodu pary. Odstráňte vodný kameň.
Vyprázdnenie nádržky na vodu trvá dlhšie ako tri minúty alebo z otvoru prívodu pary vyteká voda.	V rúre sa usadil vodný kameň.	Vyčistíte nádržku na vodu. Pozrite si časť „Čistenie nádržky na vodu“.

Problém	Možné príčiny	Riešenie
Na displeji sa zobrazuje F111.	Konektor teplotnej sondy nie je správne nainštalovaný do zásuvky.	Konektor teplotnej sondy zasuňte do príslušnej zásuvky až na doraz.
Na displeji je zobrazený chybový kód, ktorý nie je v tabuľke.	Došlo k poruche elektriky.	<ul style="list-style-type: none"> Pomocou domovej poistky alebo ističa v poistkovej skrini vypnite rúru a znovu ju zapnite. Ak sa na displeji znovu zobrazí chybový kód, obráťte sa na oddelenie starostlivosti o zákazníka.
Vnútri rúry a na jedlách sa zráža para a vytvára sa skondenzovaná voda.	Jedlo ste nechali v rúre príliš dlho.	Po ukončení pečenia nenechávajte jedlá v rúre dlhšie ako 15 – 20 minút.
Spotrebič je zapnutý, ale sa nezohrieva. Ventilátor nefunguje. Na displeji sa zobrazí symbol "Demo".	Je aktivovaný ukázkový režim.	Pozrite si kapitolu „Každodenné používanie, Základné nastavenia“.
Tesnenie dvierok je poškodené.	-	Rúru nepoužívajte. Obráťte sa na autorizované servisné stredisko.

14.2 Servisné údaje

Ak problém nedokážete odstrániť sami, kontaktujte vášho predajcu alebo autorizované servisné stredisko.

Údaje potrebné pre autorizované servisné stredisko nájdete na typovom štítku. Typový štítok sa nachádza na prednom ráme dutiny spotrebiča. Neodstraňujte typový štítok z dutiny spotrebiča.

Odporúčame vám, aby ste vyplnili nasledujúce údaje:

Model (MOD.)
Číslo produktu (PNC)
Sériové číslo (S.N.)

15. ENERGETICKÁ ÚČINNOSŤ

15.1 Hárok s informáciami o výrobku a informácie o výrobku podľa predpisov EÚ o energetickom označovaní a ekodizajne

Názov dodávateľa	Electrolux
Identifikácia modelu	COC8H31Z 949494476 EOC8H31Z 949494473 LOC8H31X 949494471
Index energetickej účinnosti	81.2
Trieda energetickej účinnosti	A+
Spotreba energie pri štandardnom naplnení, tradičný režim	0.93 kWh/cykus
Spotreba energie pri štandardnom naplnení, režim ventilátorovej nútenej konvekcie	0.69 kWh/cykus
Počet vykurovacích častí	1

Zdroj tepla	Elektrina	
Hlasitosť	72 l	
Typ rúry	Zabudovaná rúra	
Hmotnosť	COC8H31Z	32.8 kg
	EOC8H31Z	32.8 kg
	LOC8H31X	33.2 kg

IEC/EN 60350-1 – Elektrické varné spotrebiče pre domácnosť – Časť 1: Sporáky, rúry, parné rúry a grily – metódy merania výkonu.

15.2 Informácie o výrobku týkajúce sa spotreby energie a maximálneho času na dosiahnutie príslušného režimu nízkeho výkonu

Spotreba energie v pohotovostnom režime	0.8 W
Maximálny čas potrebný na automatické dosiahnutie príslušného režimu nízkeho výkonu	20 min

15.3 Tipy na úsporu energie

Nasledujúce tipy vám pomôžu ušetriť energiu pri používaní spotrebiča.

Uistite sa, že sú dvierka spotrebiča počas prevádzky zatvorené. Počas prípravy pokrmu neotvárajte dvierka spotrebiča príliš často. Tesnenie dvierok udržiavajte čisté a uistite sa, že je upevnené na svojom mieste.

V záujme vyššej úspory energie používajte tmavý matný kovový riad a nádoby.

Spotrebič pred pečením nepredhrievajte, pokiaľ to nie je výslovne odporúčané.

Keď pripravujete niekoľko pokrmov naraz, zachovajte čo najkratšie prestávky medzi pečením.

Pečenie s ventilátorom

Ak je to možné, použite funkcie pečenia s ventilátorom, aby ste dosiahli úsporu energie.

Zvyškové teplo

Ak príprava pokrmu trvá dlhšie ako 30 minút, znížte teplotu spotrebiča na minimálne 3 – 10 minút pred koncom prípravy. Pomocou zvyškového tepla v spotrebiči bude príprava pokrmu pokračovať.

Zvyškové teplo použite na udržanie pokrmov teplých alebo ohrev ostatných pokrmov.

Keď spotrebič vypnete, na displeji sa zobrazí zvyškové teplo.

Ak je zapnutý program s funkciou Trvanie/Koniec a čas varenia je dlhší ako 30 minút, ohrevné články sa pri niektorých funkciách spotrebiča automaticky vypnú skôr.

Uchovanie teploty jedla

Ak chcete jedlo uchovať teplé pomocou zvyškového tepla, zvolte najnižšie možné nastavenie teploty. Na displeji sa zobrazí ukazovateľ zvyškového tepla alebo teplota.

Pečenie s vypnutým osvetlením

Počas pečenia vypnite osvetlenie. Zapnite ho iba v prípade potreby.

Pečenie s využitím vlhkosti

Funkcia určená na úsporu energie počas pečenia.

Keď používate túto funkciu, osvetlenie sa po 30 sekundách automaticky vypne. Osvetlenie môžete opäť zapnúť, ale tento úkon zníži očakávanú úsporu energie.

16. OCHRANA ŽIVOTNÉHO PROSTREDIA

Materiály označené symbolom  odovzdajte na recykláciu. Obal hodte do príslušných kontajnerov na recykláciu. Chráňte životné prostredie a zdravie ľudí a recyklujte odpad z elektrických a elektronických spotrebičov. Nelikvidujte spotrebiče označené symbolom

 spolu s odpadom z domácnosti. Výrobok odovzdajte v miestnom recyklačnom zariadení alebo sa obráťte na obecný alebo mestský úrad.



electrolux.com

867386023-A-092024



CE